



## **MISES À JOUR DES PRODUITS & COMMUNICATION CAMARGUE SKYE**

## **NEWSLETTERS 2026**

- 05.2026 - Échantillons de verre Outdoor
- 04.2026 – Modification des couleurs standard
- 04.2026 – Panneaux coulissants en verre
- 04.2026 – Dessins AutoCAD
- 03.2026 - Tarif horaire des techniciens
- 03.2026 - Mises à jour produit sur RIO
- 03.2026 - Pourquoi une mallette de service ?
- 02.2026 - Gamme de couleurs : modification des poudres Tiger
- 02.2026 - Nouveau - Panneaux CosySound
- 01.2026 - Modification des couleurs standard
- 01.2026 - Rideaux Outdoor
- 01.2026 - Processus de retour simplifié

## **NEWSLETTERS 2025**

- 12.2025 - Mise à jour des parois coulissantes en verre
- 12.2025 - Rideaux d'extérieur : commande supplémentaire
- 12.2025 - Récepteur RTS Heating à intensité variable
- 12.2025 - « L'hiver arrive »
- 11.2025 – Arrêt Axalta DB703
- 10.2025 – Valises de démonstration Camargue & Algarve
- 09.2025 - Nouvelles vidéos produits !
- 08.2025 - Mise à jour des codes couleur des poudres
- 06.2025 - Mises à jour des panneaux coulissants en verre
- 06.2025 - Loggia Privacy : amortisseur réglable
- 06.2025 - Mise à jour du manuel d'utilisation Outdoor Loggia
- 05.2025 - Shop-In-Shop : Mauvais échantillon de couleur RAL 8014
- 04.2025 – Guide des couleurs
- 02.2025 - Garantie Outdoor : nouvelle procédure d'enregistrement
- 01.2025 – Guide des couleurs 2025
- 01.2025 – Politique de retour de Renson Service
- 01.2025 – Guide RIO
- 01.2025 – Commander des profils séparés de la liste de prix

## **NEWSLETTERS 2024**

12.2024 - Garantie Outdoor 2025

12.2024 - Outdoor Loggia : mises à jour des produits

12.2024 - Fonctionnement du capteur de pluie

10.2024 - Emballage : recommandations pour prévenir les dommages causés par le soleil

09.2024 - Couleurs standard

09.2024 - Mises à jour RIO - Design Styles Camargue

05.2024 - Avantages d'une valise Outdoor service

04.2024 - Loggia Linea

04.2024 - Loggia (Double) Canvas

04.2024 - Récepteur de chauffage io dimmable

04.2024 - Utilisation du guide des couleurs

03.2024 - La barre inférieure du Fixscreen pour la Camargue et l'Amani sera livrée séparément

02.2024 - Rideaux d'extérieur

02.2024 - Paroi coulissante en verre

01.2024 - Mise à jour du guide des couleurs Outdoor

01.2024 - Le pic de l'hiver ?

## NEWSLETTERS 2026

### 05.2026 - Échantillons de verre Outdoor

Comme vous le savez, nous avons récemment lancé un nouveau type de verre : *le verre fumé*. Ce type de verre confère un aspect chaleureux et élégant et apporte juste ce qu'il faut de caractère.

Afin de bien mettre en évidence la différence entre le verre transparent, le verre mat et le verre fumé, nous proposons désormais des **échantillons de démonstration**. Chaque paquet contient les trois types de verre, chacun mesurant 10 cm sur 10 cm. Vous pouvez ainsi permettre à vos clients de voir et de toucher par eux-mêmes ce qui convient le mieux à leur projet.

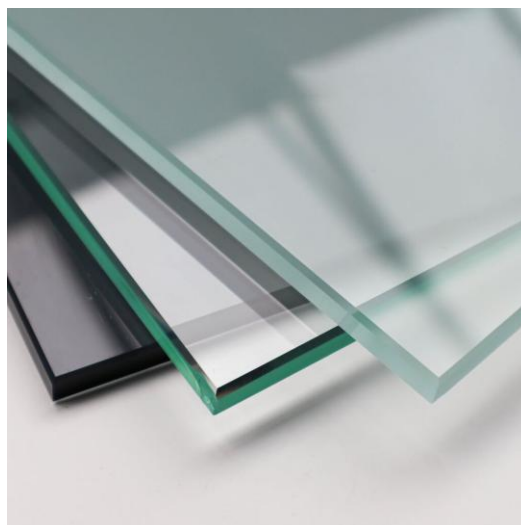

Les échantillons seront disponibles à partir du 5 juin dans RIO et vous pouvez facilement les commander via votre budget marketing.

**RIO:** Échantillons de verre POS Outdoor  
€ 40.00 - G390013 / 2003187

[Retour à la table des matières](#)

#### **04.2026 – Modification des couleurs standard**

Une autre mise à jour concerne nos couleurs standard : l'une des teintes « Shop in Shop » ne fait désormais plus partie de ce groupe. Il y a donc maintenant **trois couleurs Shop in Shop qui ne sont plus standard**.

Il s'agit des couleurs suivantes :

- AE30017702420 - RAL 7024 - Graphite Grey Polyester Architectural AE
- AE70018720125 - RAL 8014 - Sepia Brown Polyester Architectural AE
- AE03056600820 - RAL 6008 - Axalta RAL6008 Fine Texture

Le nuancier et RIO ont été entièrement actualisés. Vous retrouverez ces informations comme toujours sur le Portail Professionnel. Merci de tenir compte de cette modification lors de vos futures commandes.

[Retour à la table des matières](#)

#### **04.2026 – Panneaux coulissants en verre**

Comme annoncé précédemment, nos panneaux coulissants sont désormais aussi disponibles en **verre fumé**. Cela confère à la gamme un aspect élégant et moderne.

Pour soutenir ce lancement, nous travaillons actuellement sur de **petits échantillons POS**. Ils seront bientôt disponibles à la commande. Plus d'informations suivront.

En attendant, nous mettons déjà à votre disposition des supports visuels sous forme de [GIF](#) et de [photos](#). Vous pouvez les télécharger et les utiliser directement sur vos propres canaux afin de valoriser les nouveaux panneaux coulissants.

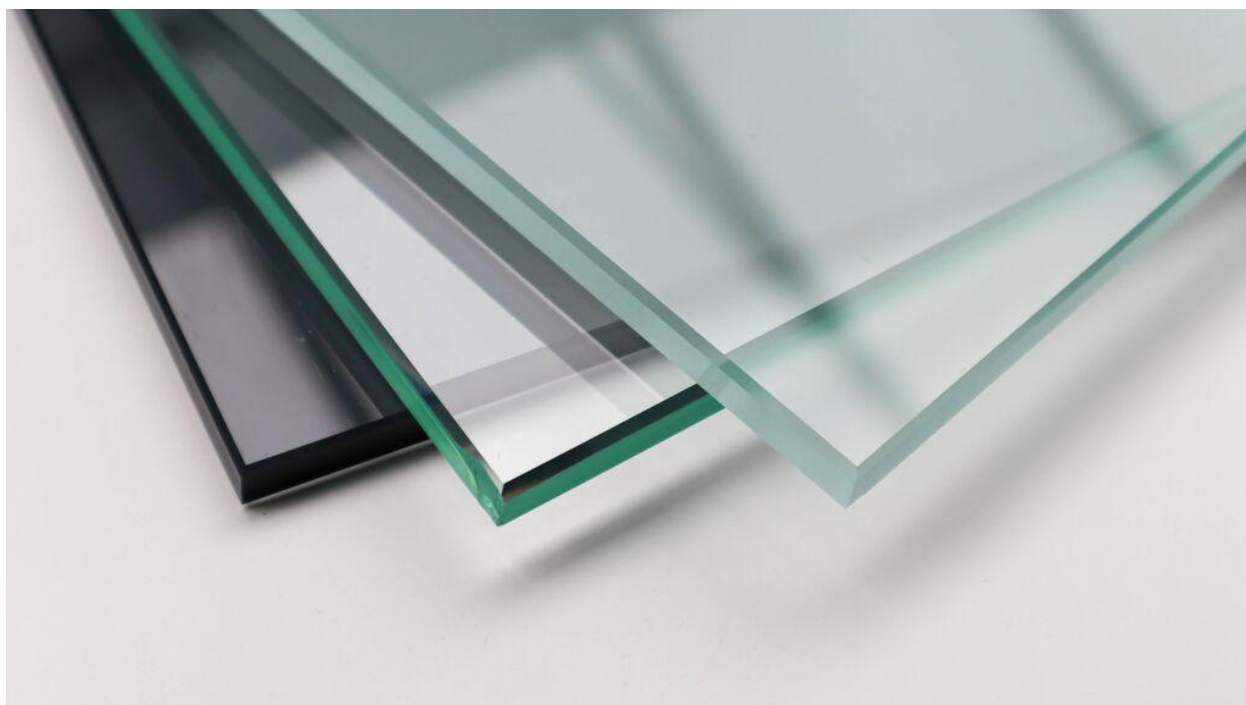

[Retour à la table des matières](#)

## 04.2026 – Dessins AutoCAD

Vous souhaitez utiliser des dessins AutoCAD depuis notre Portail Professionnel, mais la copie vers un nouveau fichier ne fonctionne pas toujours ? Pour vous aider à avancer rapidement, nous avons ajouté un court guide étape par étape qui vous permet de transférer les dessins vers un nouveau fichier sans difficulté.

### Éléments importants du PDF :

#### AutoCAD

A. Allez dans l'onglet de la feuille, puis faites un clic droit sur cet onglet.

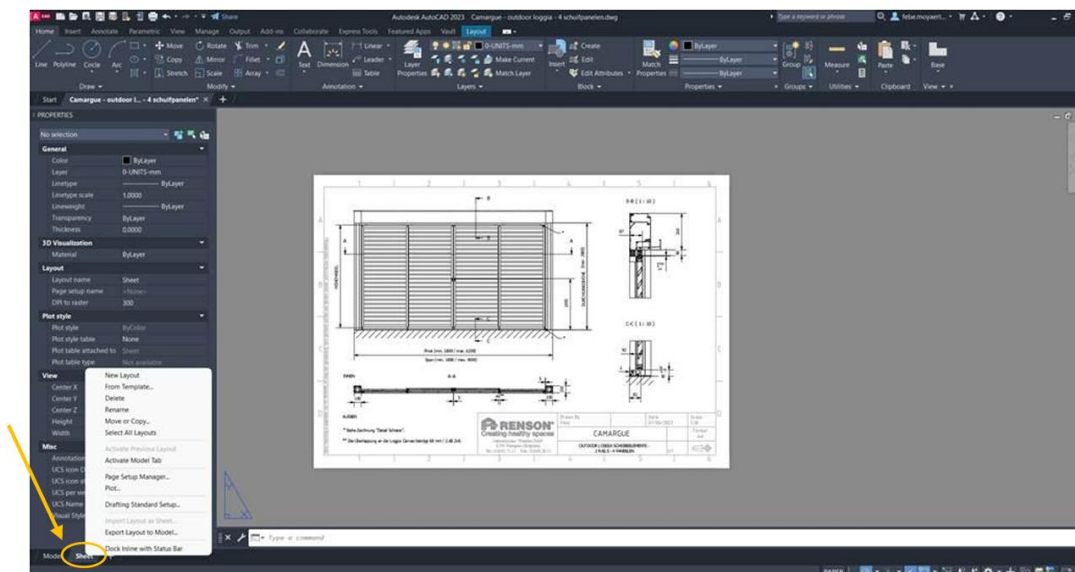

B. Un menu apparaîtra, cliquez sur « Exporter la présentation vers le modèle ». Le logiciel vous demandera de l'enregistrer en tant que nouveau document.

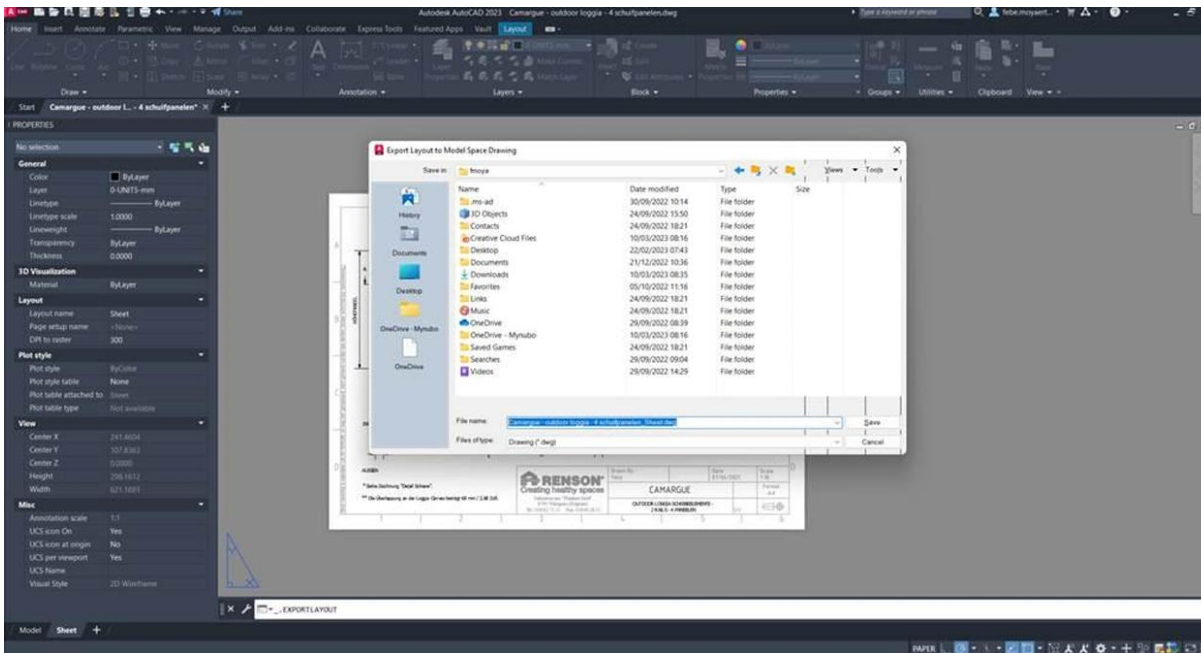
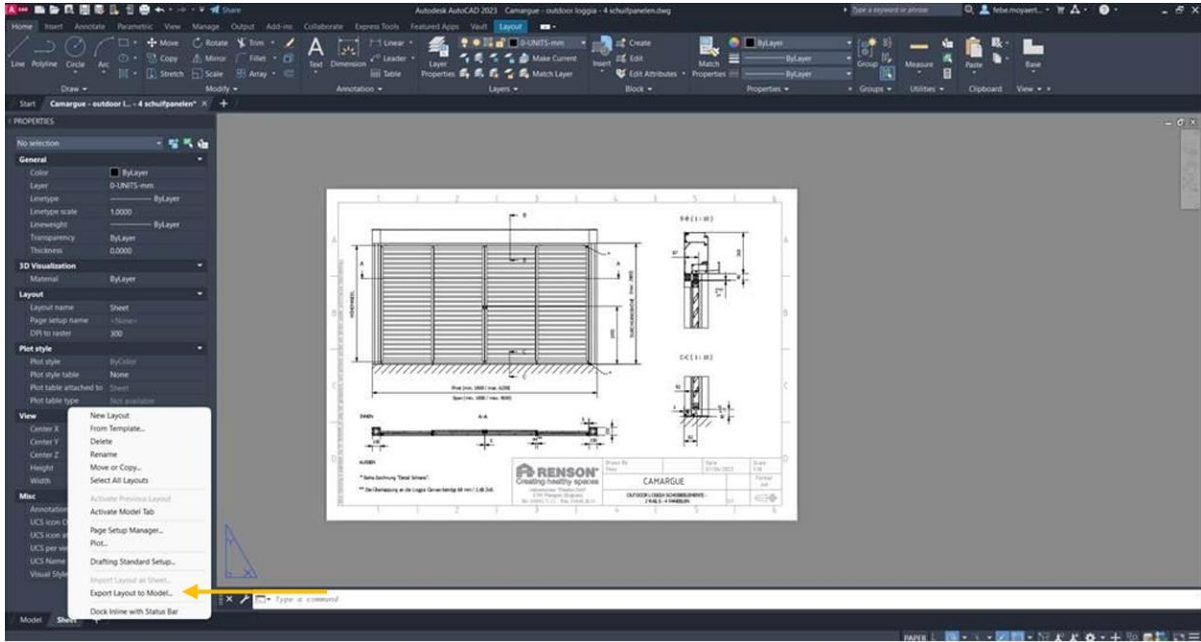

- C. Après l'enregistrement du nouveau fichier, le logiciel vous demandera de l'ouvrir. Cliquez sur « Ouvrir ».

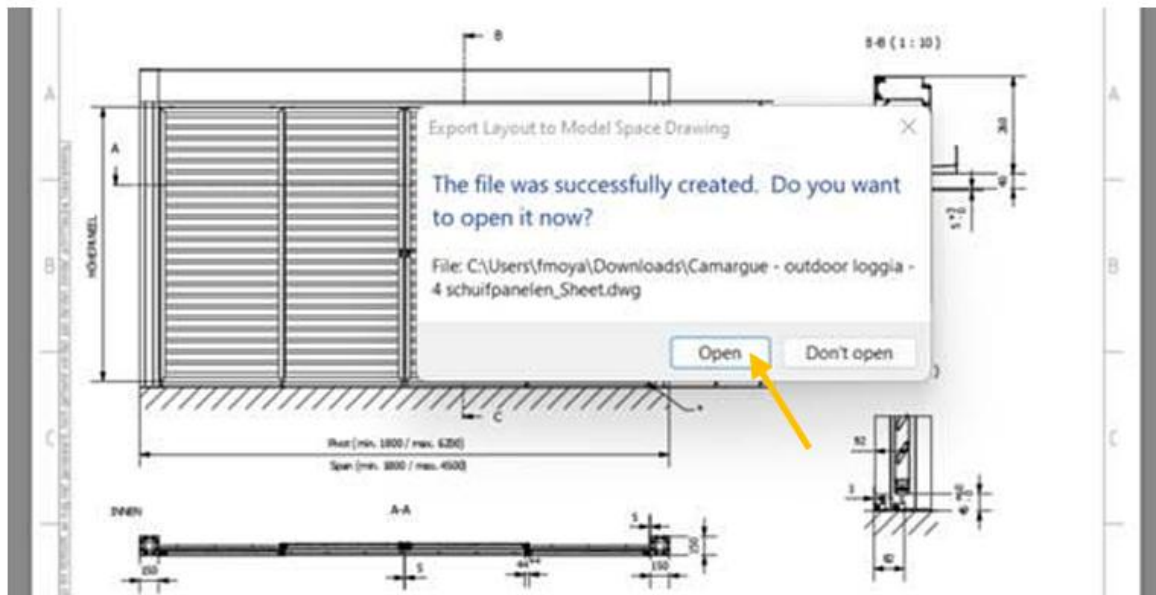

- D. Le nouveau dessin s'ouvre et apparaît dans l'onglet Modèle. Vous pouvez maintenant sélectionner et copier les vues du modèle.

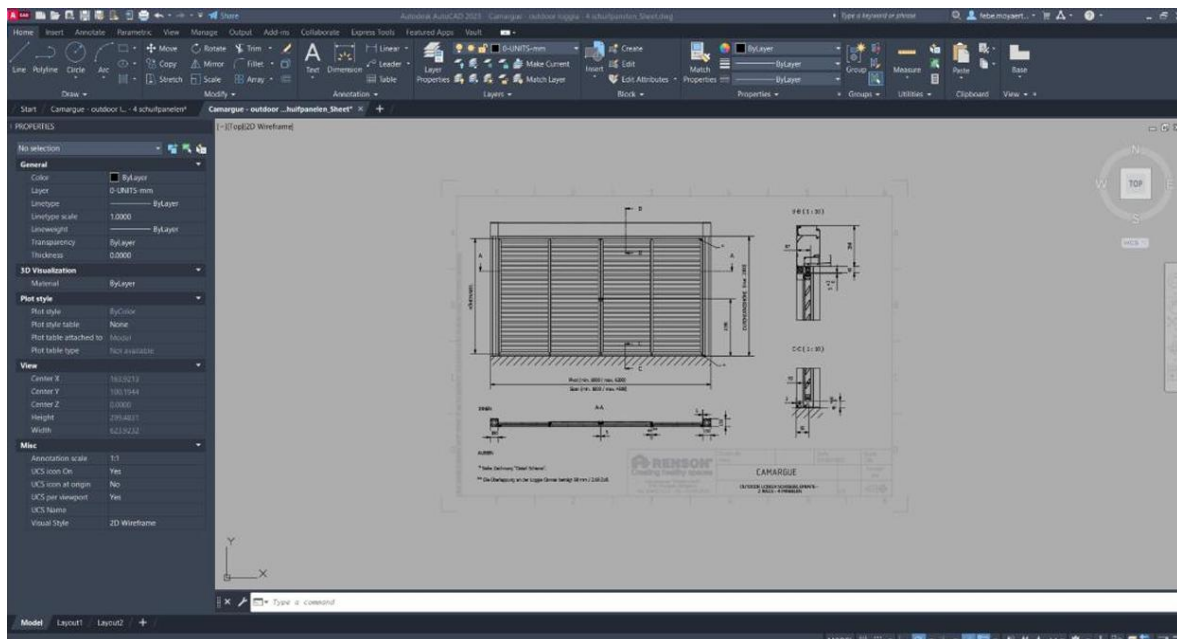

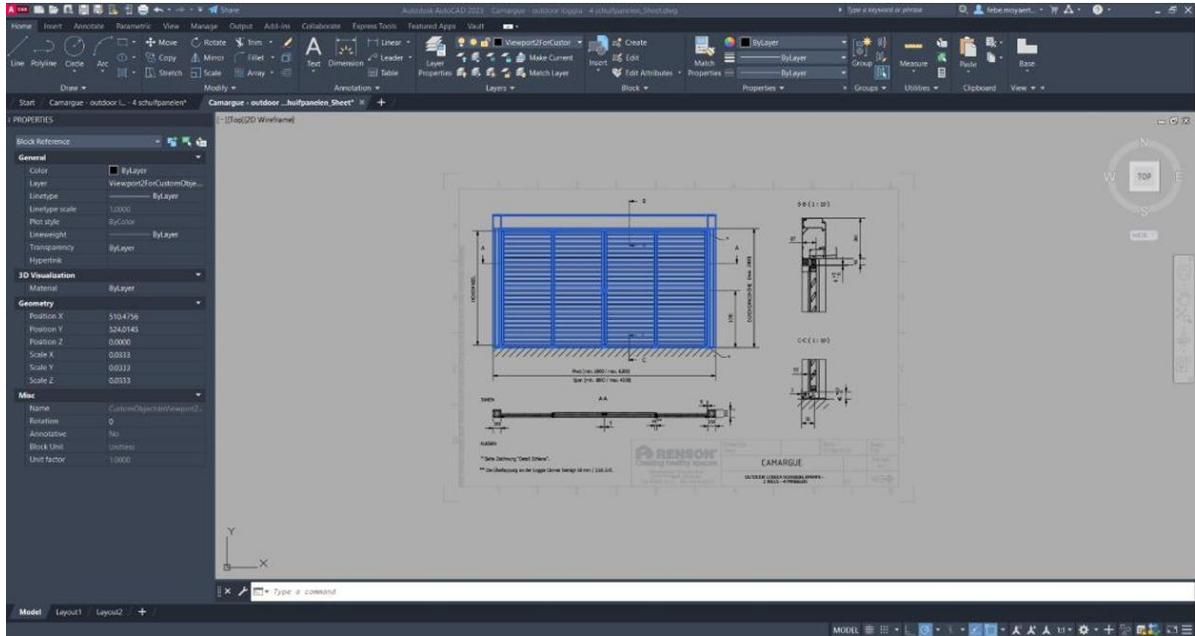

[Retour à la table des matières](#)

### **03.2026 - Tarif horaire des techniciens**

Afin de garantir notre qualité et de maintenir notre niveau de service au plus haut niveau, nous avons adapté le tarif horaire de nos techniciens. Le nouveau tarif est de **65,00 € par heure**, au lieu de 56,50 €.

Cet ajustement nous aide à continuer d'investir dans des techniciens bien formés, des outils modernes et un service sur lequel vous pouvez compter aujourd'hui et à l'avenir.

[Retour à la table des matières](#)

### **03.2026 - Mises à jour produit sur RIO**

#### Camargue Fixscreen

Dès aujourd'hui, la Camargue Fixscreen est disponible dans RIO avec le Tuffscreen jusqu'à 6 m de largeur libre.

#### Réassort des rideaux Outdoor

Les rideaux pourront être réassortis dans RIO à partir du 24/04/2026.

#### Réassort des lames standard

À partir du 24/04/2026, il sera également possible de commander des lames standard pour Algarve et Camargue à coulisses droites via RIO.

#### [Retour à la table des matières](#)

### 03.2026 - Pourquoi une mallette de service ?

En tant que technicien, nous préférons résoudre un problème immédiatement. Cela n'est possible que si toutes les pièces sont disponibles.

Avec une **mallette de service complétée** ou un **set standard de pièces de rechange**, vous évitez des déplacements supplémentaires, des replanifications et des pertes de temps chez votre client.



### Comment cela fonctionne-t-il exactement ?

Lorsque vous remplacez une pièce chez un client, vous créez dans RIO une **demande de service** liée au projet du client. La pièce utilisée est automatiquement réapprovisionnée et l'historique reste correct.

--> La commande initiale est-elle encore sous garantie ?

Vous recevez alors une pièce sous garantie. Dès que nous recevons la pièce défectueuse, celle-ci est créditée.

--> La garantie est-elle expirée ?

Vous recevez une pièce facturée. La garantie de la nouvelle pièce commence à la date de facturation.

Ainsi, votre administration et votre suivi de garantie restent clairs, et votre mallette de service reste toujours complète.

### Combien de temps une pièce peut-elle rester dans ma box ?

Aucun problème. Une pièce peut rester longtemps dans votre mallette de service — elle ne perd **pas** sa garantie. La garantie commence uniquement une fois la pièce installée chez le client.

### Order your service case easily via these article numbers in RIO:

Parts IO: 6357

Parts RTS: 261

Parts RTS USA: 263

[Retour à la table des matières](#)

## **02.2026 - Gamme de couleurs : modification des poudres Tiger**

Tiger a transféré plusieurs poudres mates de la série **TIGER Drylac 29** vers la nouvelle série **TIGER Drylac FlexCURE 18**. Les produits de la série 18 sont **entièrement compatibles** avec ceux de la série 29 ; **la couleur, la brillance et les propriétés techniques restent inchangées**.

Pour les poudres transférées vers la série 18, les **codes de poudre** dans nos systèmes internes et dans la plateforme RIO changent. **Seuls les cinq derniers chiffres du code sont conservés**.

La liste ci-dessous présente les anciens codes de la série 29 et les nouveaux codes correspondants de la série 18, afin que vous puissiez facilement les comparer et les intégrer dans vos systèmes.

**Les modifications entreront en vigueur à partir du 2 mars 2026.**

[Liste des codes de poudre](#)

[Retour à la table des matières](#)

## 02.2026 - Nouveau - Panneaux CosySound

Bonne nouvelle ! Nous élargissons notre gamme avec de nouveaux panneaux acoustiques qui allient à la perfection esthétique et fonctionnalité.

En collaboration avec nos partenaires NOA **PETAC** et **2TEC2**, nous avons créé des panneaux qui combinent intelligemment design et confort. Ils assurent une acoustique douce et agréable dans votre espace extérieur et confèrent à votre projet un aspect haut de gamme.

Ces panneaux acoustiques font partie des **produits complémentaires** que nous proposons via des partenaires externes. Ils élargissent les possibilités afin de finaliser le projet avec plus de caractère, de couleurs et des matériaux de grande qualité.

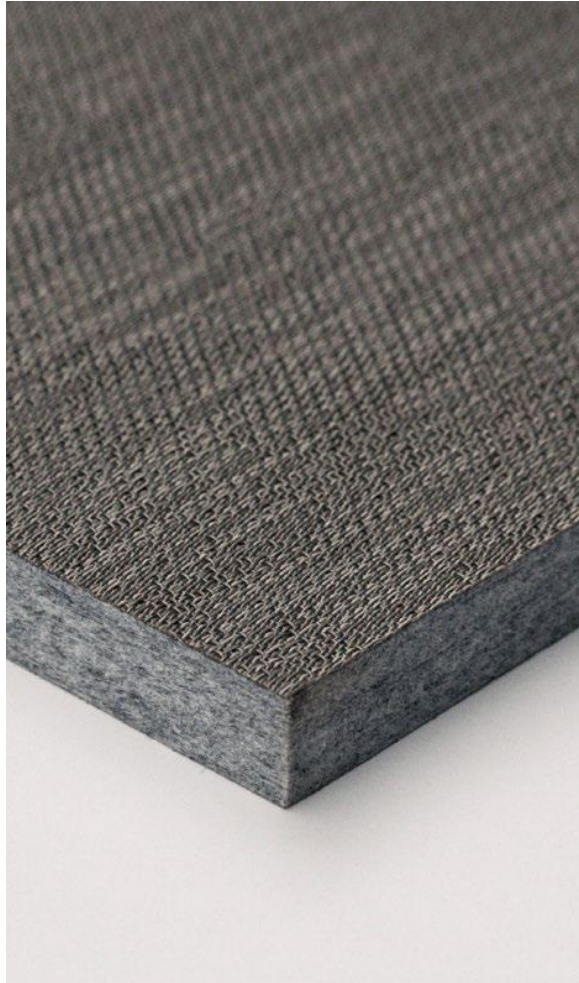

## Éléments importants du PDF:

### Qu'est-ce qui rend ces panneaux uniques ?

- Noyau durable en PETAC
- Fabriqué à partir de fibres PET recyclées
- Epaisseur : 24 mm
- Couleur: Silver (gris)
- Poids: 3000 g/m<sup>2</sup>
- Coefficient d'absorption acoustique (voir image)

### Sound Absorption Coefficient in function of frequency

PETAC® 24mm 3000g/m<sup>2</sup> - on frame of 50mm / 100mm (pressed together to 50 mm) insulation (polyesterwool) -  $\alpha_w$ -value of 1,00

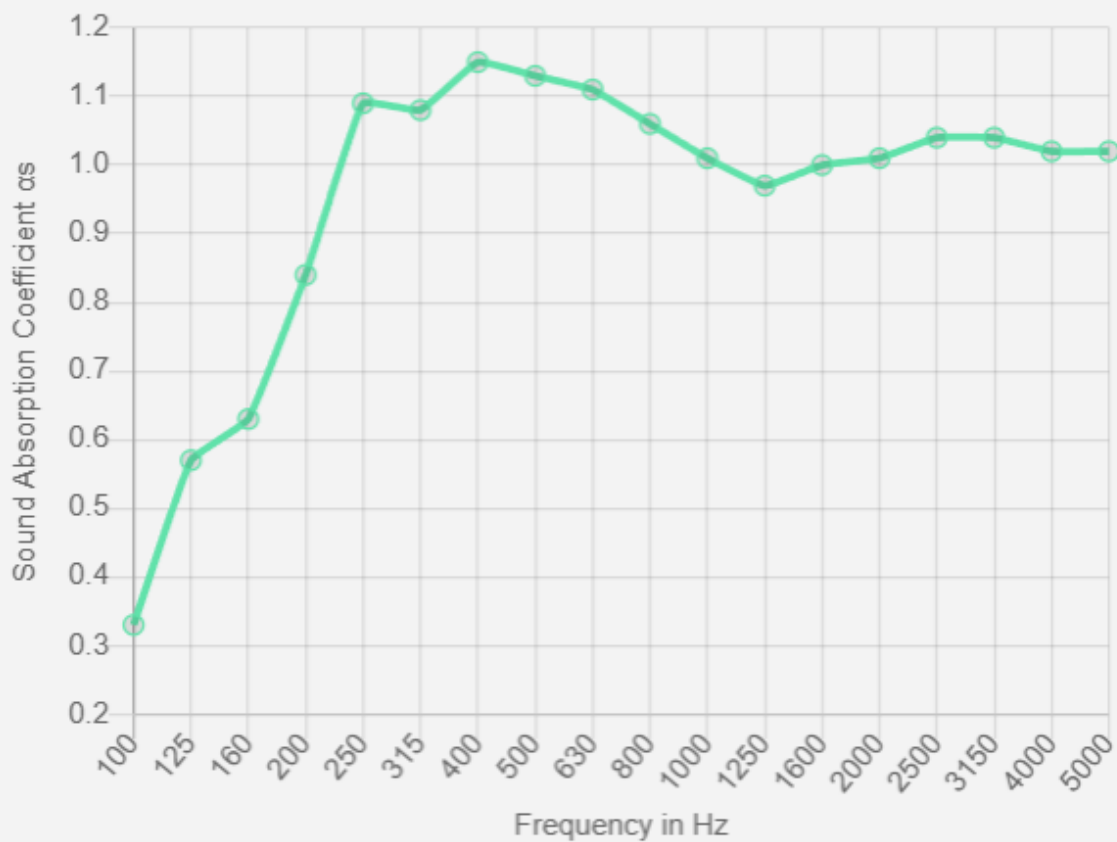

➤ Finition exclusive 2TEC2

Tissu 2TEC2 laminé, disponible en **trois finitions exclusives**. Ces couleurs ont déjà été présentées sur notre Amani dans le showroom et lors du **Salone del Mobile 2025**.



*Deep Wood*



*Delicate Beige*



*Antique Bronze*

### **Dimensions et emballage**

- Format standard : 590 mm x 2750 mm
- Livrés par lot de 2 pièces
- Pas de dimensions sur mesure possibles
- Autres couleurs 2TEC2 non disponibles

### **Commande via RIO**

Recherchez **“Panneaux CosySound”** ou utilisez les numéros d’article suivants:

- Panneaux CosySound – Deep Wood – art. 36827
- Panneaux CosySound – Antique Bronze – art. 37053
- Panneaux CosySound – Delicate Beige – art. 37052

Tous les produits proposés par des tiers sont soumis à une **structure de prix et de remises** distincte. Pour ces panneaux, la remise est de **10 %**. Nous proposons délibérément ces produits via RIO, afin que vous puissiez tout regrouper facilement **en une seule commande et une seule livraison**. Cela permet de garder une vue d'ensemble et nous donne la possibilité de proposer à l'avenir encore plus d'options complémentaires de la même manière.

- Regardez dès maintenant la vidéo contenant les instructions d'utilisation via [ce lien](#).
- Comme toujours, vous trouverez facilement la nouvelle fiche produit sur le [Portal Professionnel](#).

### **[Retour à la table des matières](#)**

## **01.2026 - Modification des couleurs standard**

À partir de 2026, nous renouvellerons nos couleurs standard. **Deux couleurs Shop-in-Shop disparaîtront donc du groupe de couleurs standard :**

- AE30017702420 - RAL 7024 - GRAPHITE GREY Polyester Architectural AE
- AE70018720125 - RAL 8014 - SEPIA BROWN Polyester Architectural AE

Le **guide des couleurs** et **RIO** seront bientôt mis à jour. Comme toujours, vous les trouverez facilement sur notre Portail professionnel. Nous vous demandons de bien vouloir tenir compte de cette modification lors de vos prochaines commandes.

[Retour à la table des matières](#)

## **01.2026 - Rideaux Outdoor**

Dans notre newsletter de décembre, nous avons annoncé que les rideaux Outdoor seraient disponibles sur commande à partir de janvier. En raison de quelques défis techniques, le lancement n'a malheureusement pas encore pu avoir lieu, mais nous y travaillons et te tiendrons informé dès qu'une nouvelle date sera fixée.

[Retour à la table des matières](#)

## **01.2026 - Processus de retour simplifié**

Depuis janvier 2025, vous n'avez plus besoin d'envoyer vous-même vos retours. Jusqu'à présent, notre service clientèle vous demandait toujours les dimensions, le poids et vos coordonnées afin d'enregistrer votre retour auprès de DHL. Les commentaires que nous avons reçus nous ont permis de constater que cela entraînait une charge administrative supplémentaire et des retards, ce que nous souhaitons bien sûr éviter.

C'est pourquoi nous passons désormais à **une adresse de retour unique et à des données de retour fixes**. Afin de traiter correctement toutes les demandes, nous vous prions de bien vouloir remplir le formulaire via [ce lien](#).

Cela nous permettra désormais de fluidifier considérablement le processus de retour, tant pour vous que pour nous. La politique de retour actuelle reste inchangée :

### **Éléments importants du PDF:**

#### **Procédure de retour de Renson service**

Nous demandons à nos clients de nous renvoyer certaines pièces défectueuses afin de procéder à une analyse plus approfondie ou à des opérations supplémentaires. Sur la base de cette analyse, nous pouvons déterminer correctement la garantie et décider si une note de crédit peut être accordée (ou une nouvelle pièce livrée).

À cette fin, nous vous enverrons une étiquette de retour qui doit être clairement apposée à l'extérieur du colis avec le matériel à renvoyer et correctement emballé. Cette étiquette est nécessaire pour permettre un traitement rapide.

Aucune note de crédit ne sera émise pour les marchandises qui n'ont pas été (correctement) retournées (et/ou pour lesquelles aucune nouvelle pièce n'a été livrée). Aucune note de crédit ne peut être réclamée pour des marchandises retournées par erreur, sans étiquette de retour ou avec une étiquette de retour incorrecte.

1. Lancer la procédure de retour
  - Renson crée une étiquette de retour et initie le retour via DHL.

- Le client colle **l'étiquette de retour** à **l'extérieur du colis** et réserve une heure d'enlèvement au moyen du lien qui lui a été envoyé par courrier électronique.
  - Pour plus d'informations sur le traitement du lien DHL, [cliquez ici](#).
2. Retourner les marchandises défectueuses
    - Les produits défectueux peuvent être retournés gratuitement pendant la période de garantie de **89 jours** (validité du lien DHL)
    - Si, après 89 jours, l'enlèvement n'a pas été organisé via le lien fourni, le client peut organiser le retour à ses propres frais à une date **ultérieure**.
  3. Période de retour
    - Les retours sont acceptés jusqu'à un **maximum de 9 mois** à compter de la date de création de l'étiquette de retour.
  4. Clause de garantie
    - Si, après inspection des marchandises, il apparaît que le défaut est dû à une erreur du client, à des facteurs externes, à une utilisation incorrecte, ..., la garantie expire
    - Si les marchandises ne semblent pas défectueuses, aucune garantie ne sera accordée.

[Retour à la table des matières](#)

## NEWSLETTERS 2025

### 12.2025 - Mise à jour des parois coulissantes en verre

Depuis leur lancement, nous avons continuellement amélioré nos parois coulissantes en verre, notamment grâce à vos retours précieux et nous vous en remercions ! A partir de janvier, nous serons en mesure de proposer **une alternative complète et unique**, capable de rivaliser aisément avec les solutions concurrentes.

*À quoi pouvez-vous vous attendre ?*

- **Alignement parfait** : chaque panneau est équipé d'un permettant un alignement vertical facile.
- **Fermeture intelligente** : plusieurs parois coulissantes dans une seule verrière ? Désormais, vous pouvez fermer toutes les poignées à serrure cylindrique avec une seule et même clé.
- **Option verre supplémentaire** : outre le verre transparent et mat, nous proposons également depuis janvier une version fumée élégante.
- **Baisse de prix** : une qualité supérieure à un tarif plus avantageux. Le prix par panneau est revu à la baisse, renforçant ainsi notre position sur le marché et offrant toutes les raisons de choisir Renson pour sa paroi vitrée.

Nos chefs de produit vous expliquent tout en détail dans la courte [vidéo](#) ci-dessous (10 min.). Cliquez sur le lien et découvrez comment nous rendons vos projets outdoor encore plus élégants et conviviaux.

*Informations sur le produit*

Nos parois coulissantes en verre répondent aux critères de qualité de la norme européenne EN 1279-1:2018.

Pour tous les détails techniques tels que la fiche technique, le manuel d'installation, la liste des prix, etc., nous vous renvoyons au **Portail professionnel**, où vous pouvez facilement consulter tous les documents mis à jour.

Nous avons également réalisé une courte vidéo qui montre le nouveau système [d'alignement vertical](#) en action – un outil pratique qui démontre la simplicité de fonctionnement de ce système.

[Retour à la table des matières](#)

## 12.2025 - Rideaux d'extérieur : commande supplémentaire

Bonne nouvelle ! À partir du 1er janvier 2026, vous pourrez également effectuer facilement des commandes de réassort pour les stores extérieurs dans RIO :

**Buitengordijnen**

[Bekijk details](#)

CONFIGUREER

**Rideaux extérieurs**

[Voir les détails](#)

CONFIGURER

**Outdoor Curtains**

[View details](#)

CONFIGURE

**Outdoor Vorhänge**

[Details anzeigen](#)

KONFIGURIEREN

[Retour à la table des matières](#)

## 12.2025 - Récepteur RTS Heating à intensité variable

Important : le fournisseur Somfy a récemment retiré le récepteur de chauffage RTS à intensité variable de sa gamme de produits ! Par conséquent, les directives suivantes s'appliquent désormais dans RIO :

- Pays où Somfy io est légalement autorisé :  
Pour les configurations avec Lineo Heat ou Heat Beam et un récepteur de chauffage souhaité, l'automatisation n'est possible que via Somfy io. Dans ce cas, un récepteur de chauffage Somfy io à intensité variable est automatiquement fourni. La configuration ne comprend pas de récepteur de chauffage ? Dans ce cas, le choix entre Somfy RTS et Somfy io reste possible.



- Pays où seul Somfy RTS est légalement autorisé :  
Pour les configurations avec Lineo Heat ou Heat Beam et un récepteur de chauffage souhaité, nous fournissons encore un récepteur de chauffage RTS à intensité variable. Nous disposons encore d'un stock limité à cet effet et l'utilisons spécifiquement pour les pays où RTS est obligatoire.

[Retour à la table des matières](#)

## 12.2025 - « L'hiver arrive »

L'hiver approche à grands pas, il est donc temps de préparer votre pergola pour cette saison. Quelques mesures préventives simples vous permettront d'éviter les dommages et de prolonger la durée de vie de votre installation :

- **Gel** : ne fermez pas complètement les lames ! Si les lames gèlent entre elles, cela peut provoquer des dommages lors de la mise en marche.
- **Neige** : en cas de fortes chutes de neige, positionnez les lames du toit en position verticale afin d'éviter toute surcharge.
- **Fixscreen** : remontez les stores pour éviter qu'ils ne s'abiment et ne se salissent.
- **Panneaux coulissants en verre ou loggia** : ouvrez les panneaux latéraux afin que la structure reste aussi ouverte que possible. Cela évite que les panneaux ou la toiture ne soient trop exposés au vent.

**Vous avez encore des questions ?** N'hésitez pas à nous appeler, nous serons ravis de vous conseiller personnellement !

[Retour à la table des matières](#)

## 11.2025 – Arrêt Axalta DB703

### Arrêt: Axalta AE03107070320

À compter du **14 novembre 2025**, la poudre **Axalta AE03107070320** ne sera **plus disponible** dans le **catalogue RIO Outdoor**.

Nous avons constaté que cette poudre provoque la formation de « nuages », ce qui donne un fini qui ne répond pas aux normes de qualité souhaitées.



### Alternative : Tiger 067/80045

Comme alternative, nous proposons la poudre **Tiger 067/80045 (DB703)** en standard. Cette poudre a une couleur similaire avec une différence visuelle minimale et offre une finition plus esthétique et plus uniforme grâce à ses propriétés QualiCoat Classe 2.



### Infos pratiques :

- Sur **RIO**, vous ne pourrez plus sélectionner l'ancienne poudre Axalta lors de votre configuration Outdoor. Si vous sélectionnez ce code de poudre, un avertissement s'affichera avec une référence à la nouvelle variante Tiger 067/80045 - TIGER DB703.
- Cette variante Tiger est actuellement une poudre non standard, mais elle sera bien sûr utilisée **sans frais supplémentaires** pour vos configurations Outdoor. À partir du 1er janvier 2026, elle deviendra officiellement une poudre standard.
- Compte tenu de la différence de couleur visuelle minimale, les **échantillons SNS et TOP20** resteront pour l'instant basés sur l'ancienne poudre, mais seront également modifiés à l'avenir.

[Retour à la table des matières](#)

## 10.2025 – Valises de démonstration Camargue & Algarve

Les valises de démonstration de nos gammes **Camargue** et **Algarve** se dotent d'un nouveau design, plus moderne et élégant, reflétant pleinement notre identité visuelle et notre positionnement actuel. Important à savoir : le contenu des valises a été entièrement conservé. Ainsi, même ceux qui possèdent déjà une valise existante restent parfaitement équipés.



### Vous souhaitez recevoir la nouvelle version ?

Commandez-la dès maintenant de la manière habituelle sur RIO.

**Camargue®** 

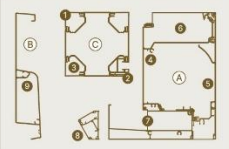

**Camargue® USP's**

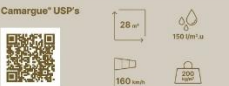

**A BEAM**

Basic Glass Loggia Fixscreen Protecto Fixscreen + Glass + Curtain

**B BLADE**

Lineo LED Lineo Fix/Heat

**C COLUMN**

Fixscreen

EN 1. Ducting system profile (screens) / 2. Corner finishing profile / 3. Column LED / 4. Roof edge profile / 5. Side cover / 6. Top cover / 7. Water drainage gutter / 8. UpDown LED / 9. Blade  
 NL 1. Gedeingsprofiel (screens) / 2. Hoekafwerkingprofiel / 3. Colomna LED / 4. Dakrandprofiel / 5. Afdekcap zijkant / 6. Afdekcap bovenkant / 7. Waterput / 8. UpDown LED / 9. Lamel  
 FR 1. Coulisses latérales (screens) / 2. Profilé de finition d'angle / 3. Colomna LED / 4. Profil de bord de toiture / 5. Profil de recouvrement latéral / 6. Profil de recouvrement supérieur / 7. Gouttière / 8. UpDown LED / 9. Lamele  
 DE 1. Führungssprofiel (Screens) / 2. Eckabschlussprofil / 3. Colomna LED / 4. Dachrandprofil / 5. Abdeckkappe Seite / 6. Abdeckkappe Oberseite / 7. Wasserabfussrinne / 8. UpDown LED / 9. Lamelle  
 ES 1. Perfil del sistema de guía (screens) / 2. Perfil de acabado de las esquinas / 3. Colomna LED / 4. Perfil del borde del techo / 5. Tapa lateral / 6. Tapa superior / 7. Canal de agua / 8. UpDown LED / 9. Lama  
 IT 1. Profilo del sistema di guida (screens) / 2. Profilo di finitura angolare / 3. Colomna LED / 4. Profilo del bordo del tetto / 5. Copertura laterale / 6. Copertura superiore / 7. Canale di scolo / 8. LED UpDown / 9. Lama

**Valise de démonstration Camargue – N° de commande : 2002072**

**Algarve®** 

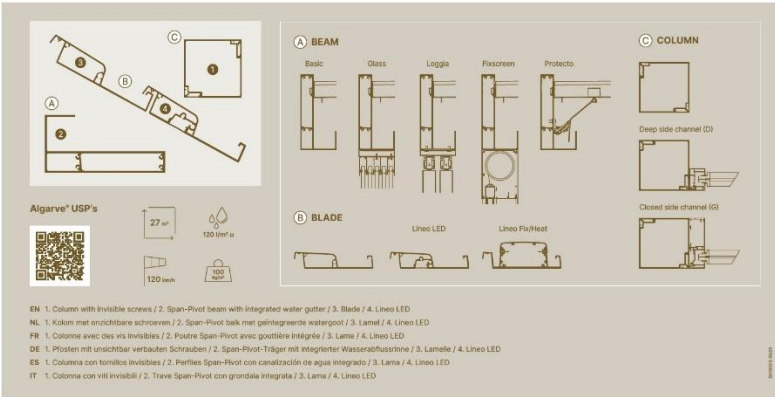

**Algarve® USP's**

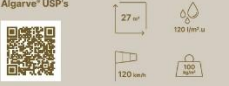

**A BEAM**

Basic Glass Loggia Fixscreen Protecto

**B BLADE**

Lineo LED Lineo Fix/Heat

**C COLUMN**

Deep side channel (D)  
Closest side channel (G)

EN 1. Column with invisible screws / 2. Span-Pivot beam with integrated water gutter / 3. Blade / 4. Lineo LED  
 NL 1. Kolom met onzichtbare schroeven / 2. Span-Pivot balk met geïntegreerde waterput / 3. Lamel / 4. Lineo LED  
 FR 1. Colomna avec des vis invisibles / 2. Poutre Span-Pivot avec gouttière intégrée / 3. Lama / 4. Lineo LED  
 DE 1. Pfosten mit unsichtbar verbauten Schrauben / 2. Span-Pivot-Träger mit integrierter Wasserabfussrinne / 3. Lamelle / 4. Lineo LED  
 ES 1. Columna con tornillos invisibles / 2. Perfiles Span-Pivot con canalización de agua integrado / 3. Lama / 4. Lineo LED  
 IT 1. Colomna con viti invisibili / 2. Trave Span-Pivot con grondaia integrata / 3. Lama / 4. Lineo LED

**Valise de démonstration Algarve – N° de commande : 2002073**

[Retour à la table des matières](#)

## **09.2025 - Nouvelles vidéos produits !**

Nous avons réalisé de nouvelles vidéos pour les solutions : Camargue, Algarve, Aero et Carport afin de mettre en valeur les atouts uniques de ces produits. Ces [vidéos](#) sont idéales pour vos communications, tant en ligne que dans votre showroom.

[Retour à la table des matières](#)

## 08.2025 - Mise à jour des codes couleur des poudres

### Poudres IGP

Le fournisseur IGP remplace toutes les poudres dont le code commence par « 58 » par une poudre identique à 98-99 % dont le code commence par « 56 ». Les poudres dont le code commence par « 58 » resteront disponibles jusqu'à épuisement des stocks. Après cela, le passage aux nouveaux codes de poudre « 56 » aura lieu. À moins d'être utilisé côte à côte, un œil non averti ne pourra voir aucune différence.

### Poudres Tiger

Le fabricant de poudres TIGER remplace

- toutes les poudres de sa gamme « Drylac® Series 68 fine structure » par la nouvelle gamme « Drylac® Series 67 Flexcure fine structure ».
- toutes les poudres de la « Drylac® Series 29 mat » par la nouvelle « Drylac® Series 18 Flexcure mat ».

Par conséquent, les codes de poudre commençant par « 068 » seront remplacés par « 067 » et ceux commençant par « 029 » seront remplacés par « 018 » sur RIO.

Ce changement a certaines conséquences sur le processus de revêtement en poudre, mais n'influence ni la couleur, ni la structure, ni la brillance, et n'a aucune incidence sur le vieillissement naturel.

**Remarque importante : le code de poudre 029/72362 n'est plus disponible.**

### Liste des poudres A concernées :

Ancien code de poudre	Description	Catégorie de poudre Renson	Nouveau code de poudre
068/10079	Texture fine Blanc trafic	A2T	067/10079
068/10259	RAL 9010 Texture fine	A2T	067/10259
068/70190	Gris anthracite texture fine	A2T	067/70190
068/71291	RAL 7039 Matt Fine Texture	A3T	067/71291
068/71752	RAL 8019 TC Fine structure matt	A2T	067/71752
068/71764	RAL 7021 TC texture fine mate	A2T	067/71764
068/80057	RAL 9004 texture fine mate	A2T	067/80057
068/80296	RAL 9011 Structure fine mate	A2T	067/80296
068/80381	9005TC Carbone 01 structure fine mate	A2T	067/80381

### [Retour à la table des matières](#)

## **06.2025 - Mises à jour des panneaux coulissants en verre**

Lors des Ambassador Days en février, nous vous avons présenté les derniers développements de nos panneaux coulissants en verre. A partir du 1er juillet, nous ajouterons deux nouvelles options à la configuration RIO !

Ces améliorations innovantes offrent encore plus de flexibilité et de facilité d'utilisation.

### **Éléments importants du PDF:**

#### **Poignée avec serrure à cylindre**

- Dans le cas d'un panneau en verre coulissant d'un seul côté, un renforcement est prévu dans le verre afin que le panneau puisse se fermer proprement dans le profil latéral. Dans ce profil, vous pouvez facilement monter la plaque de fermeture et l'ajuster à la bonne hauteur.
- Pour une paroi coulissante en verre double face, une poignée avec serrure cylindrique et une poignée avec plaque de verrouillage sont prévues. En standard, la poignée avec serrure cylindrique est montée sur le panneau de droite (vu de l'extérieur). La poignée avec plaque de verrouillage est alors montée sur le panneau gauche. Si le client souhaite l'inverse, il peut facilement l'échanger sur place.
- Si vous optez pour cette poignée avec serrure, vous pouvez choisir de ne pas verrouiller le profilé de verre en bas.
- Dans le cas d'un panneau en verre coulissant d'un seul côté, un renforcement est prévu dans le verre afin que le panneau puisse se fermer proprement dans le profil latéral. Dans ce profil, vous pouvez facilement monter la plaque de fermeture et l'ajuster à la bonne hauteur.
- Pour une paroi coulissante en verre double face, une poignée avec serrure cylindrique et une poignée avec plaque de verrouillage sont prévues. En standard, la poignée avec serrure cylindrique est montée sur le panneau de droite (vu de l'extérieur). La poignée avec plaque de verrouillage est alors montée sur le panneau gauche. Si le client souhaite l'inverse, il peut facilement l'échanger sur place.

- Si vous optez pour cette poignée avec serrure, vous pouvez choisir de ne pas verrouiller le profilé de verre en bas.



### Profil de pente

- Profil extrudé en aluminium, laqué dans la couleur de la toiture.



- Le profil de pente permet de fixer horizontalement le rail inférieur de la paroi coulissante en verre sur une terrasse en pente.

- Le profil de pente est en forme de U et comporte des nervures surélevées qui facilitent le positionnement des profils du rail inférieur. Les lignes de marquage sont extrudées de manière à ce que l'on sache clairement où percer. Le profil doit être soutenu au niveau des fixations par des blocs de calage. Le matériel de fixation dépend du type de substrat et n'est pas fourni.

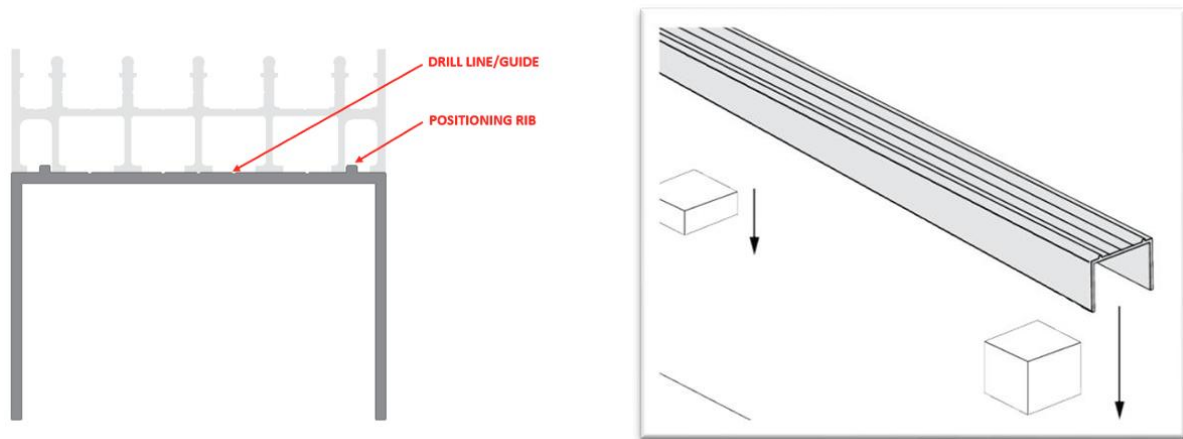

- Le profil est disponible en 3 largeurs (66, 86 et 106 mm) - tout comme le rail inférieur (3, 4 ou 5 rails) - et jusqu'à 6 m de long.
- Vous indiquez dans RIO la pente exacte à respecter (max. 60 mm), et nous la fraisons pour vous en fonction de la pente choisie. Si un profil de pente est choisi, la hauteur de la paroi vitrée = hauteur libre - 5 mm.

Vous trouverez toujours plus de détails dans la liste de prix, la fiche produit, les dessins techniques et le manuel d'installation. Ceux-ci ont déjà été mis à jour avec de nouvelles caractéristiques et sont disponibles sur le portail professionnel. Veuillez donc à toujours vérifier la dernière version en ligne. N'oubliez pas non plus de consulter les textes d'aide dans RIO lors de votre configuration/commande.

[Retour à la table des matières](#)

## 06.2025 - Loggia Privacy : amortisseur réglable

Le volet réglable de Loggia Privacy a également été accueilli avec enthousiasme lors des Ambassador Days. La commande sans bouton permettant de faire tourner manuellement les lames en continu a donc été mise à jour.

Quelles sont les nouveautés ? Pour les commandes à partir du 1er juillet, l'amortisseur interne, qui assure la bonne résistance, peut être facilement réglé à l'aide d'une clé Allen. Les vis sont discrètement dissimulées à l'intérieur du cadre, tant en bas qu'en haut. Vous et le client final pouvez ainsi déterminer la résistance souhaitée, et le client peut, si nécessaire, resserrer ou desserrer les lames au fil du temps.



[Retour à la table des matières](#)

## **06.2025 - Mise à jour du manuel d'utilisation Outdoor Loggia**

Afin de clarifier le fonctionnement correct de nos panneaux Outdoor Loggia, nous avons ajouté des codes QR aux manuels d'utilisation d'Amani, Camargue et Algarve, qui renvoient à des vidéos courtes et claires. Veuillez donc à toujours consulter les dernières versions sur le portail professionnel.

Que trouverez-vous dans les vidéos ?

- Fonctionnement correct du verrouillage de position - [video](#)
- Déplacement des panneaux Privacy - [video](#)
- Ouverture et fermeture des lames Privacy à l'aide du bouton - [video](#)

Veillez à suivre ces instructions avec l'utilisateur final afin de garantir le bon fonctionnement des panneaux Loggia.

[Retour à la table des matières](#)

## 05.2025 - Shop-In-Shop : Mauvais échantillon de couleur RAL 8014

### Laquage structurelle RAL 8014 contre Sepia Brown

Dans la mise à jour mensuelle d'octobre dernier, nous avons déjà mentionné que la poudre appartenant à la plaque RAL étiquetée "RAL 8014" (la version STR) ne suit pas techniquement les normes de couleur RAL. C'est pourquoi le nom dans le guide des couleurs a été changé en brun sépia.

	RAL 8014	Fine Texture RAL 8014 Polyester Architectural AE
	n/a	<u>Sepia Brown Fine texture Metallic</u>

**Rappel :** nous vous invitons à vérifier vos nuanciers et modules Shop-In-Shop ! Si ces plaques de couleurs indiquent encore "RAL 8014", nous vous recommandons de modifier immédiatement la désignation sur la plaque RAL en "Sepia Brown", ou de commander de nouveaux nuanciers Sepia Brown (code poudre 029/60740) sur RIO, qui indiquent la nouvelle désignation. Cela permet d'éviter les livraisons avec une couleur erronée.



*RAL 8014  
Fine Texture RAL 8014  
Polyester Architectural AE  
Axalta AE03058801420*



*Sepia Brown  
Sepia Brown  
Fine texture Metallic  
Tiger 029/60740*

[Retour à la table des matières](#)

## 04.2025 – Guide des couleurs

Vingt-sept nouvelles poudres ont été ajoutées à la gamme de poudres A. Ces poudres sont maintenant en stock. Ces poudres sont maintenant en stock et les surcharges ont été réduites pour appliquer les poudres.

La plupart des poudres sont des poudres Qualicoat de classe 2 et ont une résistance supérieure aux UV, la meilleure qualité sans coût supplémentaire.

Powder Code	Internal Renson Colour Code	Description	Powder supplier	Powdergroup since 09/04/2025
AE13008107227	STR 0302	Fine texture Taupe Matt Polyester Architectural AE	Axalta	A3T
AE03001139627	STR 0291	Fine texture Hornschuh F436-6039 Yellow Polyester Architectural AE	Axalta	A3T
AE03007394827	STR 0390	Fine texture EF 154-0533 Grey Polyester Architectural AE	Axalta	A3T
SD030C1210827	STR 0782	Fine Texture WTM BEIGE Superdurable Architectural SD	Axalta	A3T
YN304F	STR 0809	RAL 9004 HR - Fine textured	AkzoNobel	A2T
YN305F	STR 0284	RAL 9005 Matt Fine Texture	AkzoNobel	A3T
YN311F	STR 0810	RAL 9011 HR - Fine textured	AkzoNobel	A2T
YL321F	STR 0503	RAL 7021 Matt HR Fine Texture	AkzoNobel	A2T
SD300C7701620	V9001116	Superdurable Architectural SD Matt RAL 7016 ANTHRACITE GREY	Axalta	A2MG
SD300C7702120	V9001524	Superdurable Architectural SD Matt RAL 7021 BLACK GREY	Axalta	A3MG
SD300C7700620	V9002385	Superdurable Architectural SD Matt RAL 7006 BEIGE GREY	Axalta	A2MG
SD300C7702220	V9001825	Superdurable Architectural SD Matt RAL 7022 UMBRA GREY	Axalta	A3MG
SD300C7703520	V9001586	Superdurable Architectural SD Matt RAL 7035 LIGHT GREY	Axalta	A3MG
SD300C8801420	V9002386	Superdurable Architectural SD Matt RAL 8014 SEPIA BROWN	Axalta	A2MG
SD300C9901620	V9000959	Superdurable Architectural SD Matt RAL 9016 TRAFFIC WHITE	Axalta	A2MG
SD301C7900621	V9002384	Superdurable Architectural SD Matt CONCRETE TOUCH "9006"	Axalta	A3MG
SD301C7900721	V9001753	Superdurable Architectural SD Matt RAL 9007 GREY ALUMINIUM	Axalta	A3MG
SD700C4900520	V9002124	Superdurable Architectural SD Semi Gloss RAL 9005 JET BLACK	Axalta	A2MG
SD700C7703820	V9002390	RAL 7038 Satin gloss	Axalta	A2MG
SD700C7703020	V9002392	RAL 7030 Satin gloss	Axalta	A2MG
SD700C7703920	V9002389	Superdurable Architectural SD Semi Gloss RAL 7039 QUARTZ GREY	Axalta	A2MG
SD700C7701620	V9001622	Superdurable Architectural SD Semi Gloss RAL 7016 ANTHRACITE GREY	Axalta	A2MG
SD700C7702220	V9002388	Superdurable Architectural SD Semi Gloss RAL 7022 UMBRA GREY	Axalta	A2MG
SD700C7702120	V9001980	Superdurable Architectural SD Semi Gloss RAL 7021 BLACK GREY	Axalta	A2MG
SD700C9901620	V9001587	Superdurable Architectural SD Semi Gloss RAL 9016 TRAFFIC WHITE	Axalta	A2MG
SD700C7703520	V9002391	Superdurable Architectural SD Semi Gloss RAL 7035 LIGHT GREY	Axalta	A2MG
SD700C9901020	V9001823	Superdurable Architectural SD Semi Gloss RAL 9010 PURE WHITE	Axalta	A2MG

## [Retour à la table des matières](#)

## 02.2025 - Garantie Outdoor : nouvelle procédure d'enregistrement

### Qu'est ce qui change ?

Le client final doit toujours enregistrer sa pergola via le formulaire de contact en ligne sur notre site web : <https://renson.net/qrcode/warranty>. Un champ a été ajouté pour savoir s'il s'agit d'une pergola commandée en 2024 ou 2025.

- *Commandes de 2024* : l'ancienne procédure est toujours active et vous recevrez un code de bon d'achat pour un kit d'entretien gratuit.
- *Commandes à partir de 2025* : plus besoin de code de bon d'achat ! Le kit d'entretien est automatiquement inclus dans la pergola lors de l'installation.

### ENREGISTREMENT DE LA GARANTIE

<input type="text" value="Prénom*"/>	<input type="text" value="Nom*"/>
<input type="text" value="Code postal*"/>	<input type="text" value="Localité*"/>
<input type="text" value="France"/> ▼	<input type="text" value="Adresse e-mail*"/>
<small>Cette adresse électronique est utilisée pour envoyer la confirmation d'enregistrement</small>	
Quand la pergola a-t-elle été commandée ?*	
<input type="radio"/> 2024	
<input type="radio"/> 2025	
<input type="text" value="Achetée chez*"/>	<input type="text" value="Date d'installation*"/>
<input type="text" value="Numéro de garantie*"/>	
<small>Format : 1234567890_001000</small>	
<input type="checkbox"/> Je ne suis pas un robot  reCAPTCHA <small>Confidentialité * Conditions</small>	
<input type="button" value="Envoyer"/>	

Le client final recevra également un e-mail de confirmation après l'enregistrement réalisé.



Dear customer,

Congratulations! You have just registered to activate 10-year product and coating warranty on your pergola.

We wish you many unforgettable outdoor moments!

Kind regards  
The Renson Outdoor team



[Retour à la table des matières](#)

## 01.2025 – Guide des couleurs 2025

Nouveau guide des couleurs 2025 en ligne !

Les poudres suivantes ont été ajoutées au groupe des poudres A. Le groupe des poudres A s'étend ainsi à 292 poudres.

RAL 1002	AE70011960525	AXALTA RAL1002 SEMI GLOSS	GLOSSY
RAL 5015	AE70015400225	AXALTA RAL5015 SEMI GLOSS	GLOSSY
RAL 5001	AE70015820125	AXALTA RAL5001 SEMI GLOSS	GLOSSY
RAL 6012	AE70016870225	AXALTA RAL6012 SEMI GLOSS	GLOSSY
RAL 7003	AE70017520125	AXALTA RAL7003 SEMI GLOSS	GLOSSY
RAL 8011	AE70018510125	AXALTA RAL8011 SEMI GLOSS	GLOSSY
V9001557	AE70011102020	AXALTA RAL1020 SEMI GLOSS	GLOSSY
V9001559	AE70013300720	AXALTA RAL3007 SEMI GLOSS	GLOSSY
RAL 5008	AE70017830125	AXALTA - RAL5008 SATIN	GLOSSY
RAL 6021	AE70016170725	AXALTA - RAL6021 SATIN	GLOSSY
V9001672	SLJ09G	AKZO INTERPON D1036 RAL7009	GLOSSY
V9001733	AE70018800020	AXALTA RAL8000 SEMI GLOSS	GLOSSY
RAL 3005	AE70013860325	AXALTA RAL3005 SEMI GLOSS	GLOSSY
RAL 9017	AE70014900725	AXALTA RAL9017 GLOSSY TRAFFIC BLACK	GLOSSY
RAL 6028	AE70016720325	AXALTA RAL6028 SEMI GLOSS	GLOSSY
RAL 7046	AE70017370125	AXALTA RAL7046 SEMI GLOSS	GLOSSY
RAL 8001	AE70018120225	AXALTA RAL8001 SEMI GLOSS	GLOSSY
RAL 8004	AE70018210125	AXALTA RAL8004 SEMI GLOSS	GLOSSY
RAL 3004	AE70013720125	AXALTA RAL3004 SATIN	GLOSSY
V9001862	AE70013301620	AXALTA RAL3016 CORAL RED	GLOSSY

## Sélection de couleurs Catalogue RIO Outdoor

Afin de pouvoir commander la couleur souhaitée dans les commandes Outdoor de manière fluide et correcte sur RIO, la sélection de couleurs a été divisée en 4 catégories :

- Couleurs Outdoor Top 20 : il s'agit de tous les échantillons de couleurs de la gamme Outdoor Top 20.
- Couleurs Shop in Shop : il s'agit de tous les échantillons de couleurs du module Shop in Shop.
- Couleurs standard : il s'agit de toutes les couleurs mentionnées dans le guide des couleurs.
- Couleurs non standard

Si vous avez déterminé la couleur sur la base des échantillons physiques, choisissez dans RIO la catégorie de l'échantillon de couleur afin de garantir la bonne couleur.

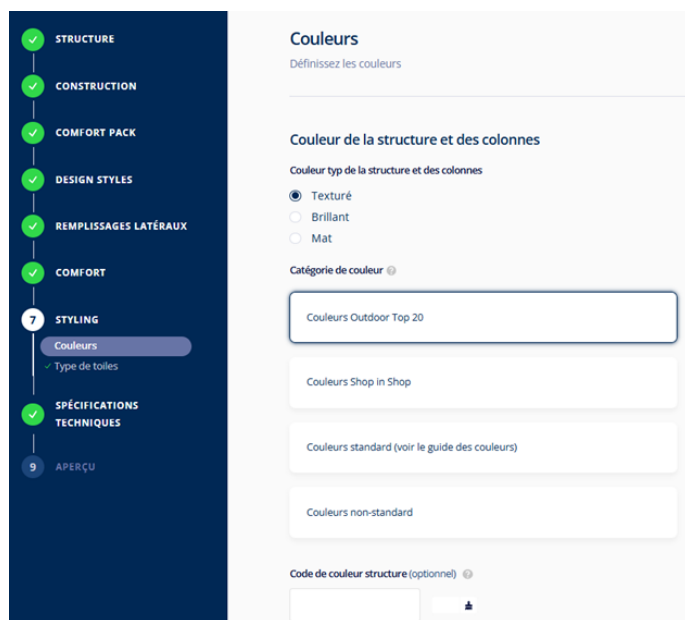

En outre, la mention « approx. RAL xxxx » (pour les laques qui se rapprochent d'une couleur RAL) a été supprimée de la description, ceci afin d'éviter des choix erronés. Le guide des couleurs 2025 Outdoor a été mis à jour et peut toujours être téléchargé via le **portail professionnel**.

[Retour à la table des matières](#)

## **01.2025 – Politique de retour de Renson Service**

Pour certaines pièces défectueuses, nous vous demandons de nous les renvoyer afin de pouvoir procéder à une analyse plus approfondie ou à un traitement supplémentaire. Sur cette base, nous pourrions déterminer correctement la garantie et décider de l'émission d'une note de crédit ou de la livraison d'une nouvelle pièce.

Pour que le traitement de ce retour se fasse sans heurts, nous vous demandons de lire et de respecter scrupuleusement la **politique de retour de Renson Service**.

### **Éléments importants du PDF:**

#### **Procédure de retour de Renson service**

Nous demandons à nos clients de nous renvoyer certaines pièces défectueuses afin de procéder à une analyse plus approfondie ou à des opérations supplémentaires. Sur la base de cette analyse, nous pouvons déterminer correctement la garantie et décider si une note de crédit peut être accordée (ou une nouvelle pièce livrée).

À cette fin, nous vous enverrons une étiquette de retour qui doit être clairement apposée à l'extérieur du colis avec le matériel à renvoyer et correctement emballé. Cette étiquette est nécessaire pour permettre un traitement rapide.

Aucune note de crédit ne sera émise pour les marchandises qui n'ont pas été (correctement) retournées (et/ou pour lesquelles aucune nouvelle pièce n'a été livrée). Aucune note de crédit ne peut être réclamée pour des marchandises retournées par erreur, sans étiquette de retour ou avec une étiquette de retour incorrecte.

#### 1. Lancer la procédure de retour

- Renson crée une étiquette de retour et initie le retour via DHL.
- Le client colle **l'étiquette de retour à l'extérieur du colis** et réserve une heure d'enlèvement au moyen du lien qui lui a été envoyé par courrier électronique.
- Pour plus d'informations sur le traitement du lien DHL, [cliquez ici](#).

## 2. Retourner les marchandises défectueuses

- Les produits défectueux peuvent être retournés gratuitement pendant la période de garantie de **89 jours** (validité du lien DHL)
- Si, après 89 jours, l'enlèvement n'a pas été organisé via le lien fourni, le client peut organiser le retour à ses propres frais à une date **ultérieure**.

## 3. Période de retour

- Les retours sont acceptés jusqu'à un **maximum de 9 mois** à compter de la date de création de l'étiquette de retour.

## 4. Clause de garantie

- Si, après inspection des marchandises, il apparaît que le défaut est dû à une erreur du client, à des facteurs externes, à une utilisation incorrecte, ..., la garantie expire
- Si les marchandises ne semblent pas défectueuses, aucune garantie ne sera accordée.

[Retour à la table des matières](#)

## 01.2025 – Guide RIO

Nous vous rappelons l'importance des textes de guidage sur RIO, qui peuvent vous apporter des précisions sur votre configuration. Par exemple, si vous configurez des Loggias Extérieures sur mesure et que vous ne spécifiez pas de ferrures coulissantes, vous ne commanderez que le panneau (sans ferrures coulissantes). Vous devrez alors fournir vous-même toutes les ferrures coulissantes (rails, systèmes de roulement, butées...). Consultez donc toujours le point d'interrogation pour obtenir les explications complémentaires nécessaires lors de la commande.



[Retour à la table des matières](#)

## 01.2025 – Commander des profils séparés de la liste de prix

À partir du 1er février, il sera possible de commander sur RIO des profils standard, tels qu'ils figurent dans la liste de prix Outdoor (p.53). Ces profils sont immédiatement laqués dans la couleur de l'auvent et livrés ensemble. Vous pouvez ainsi réaliser votre projet rapidement, et facilement.

Profils en aluminium standard

CONFIGURER

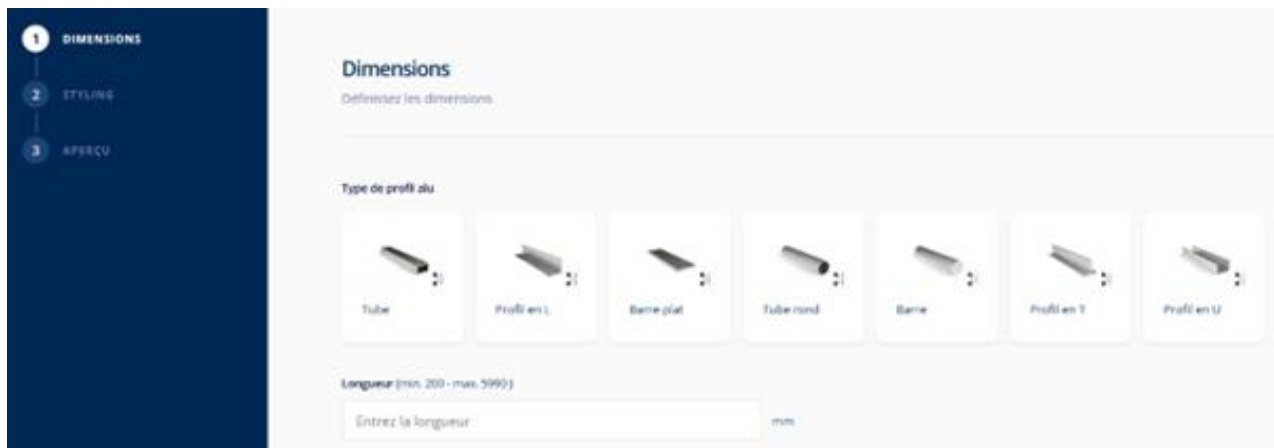

1 DIMENSIONS

2 STYLING

3 APPELU

### Dimensions

Définir les dimensions

Type de profil alu

Tube

Profil en L

Barre plat

Tube rond

Barre

Profil en T

Profil en U

Longueur (min. 200 - max. 5999)

Entrez la longueur:  mm

[Retour à la table des matières](#)

## NEWSLETTERS 2024

### 12.2024 - Garantie Outdoor 2025

A partir de 2025, les différentes périodes de garantie pour accessoire ou composant seront simplifiées. La garantie produit sur la Lapure passera de 5 à 10 ans. Ainsi, tous les auvents que ce soit pour l'Amani que la Lapure auront la même garantie produit de 10 ans.

La garantie sur les capteurs Somfy est de 5 ans. L'adhérence, la couleur et la brillance de la peinture bénéficient également d'une garantie de 10 ans. **À partir de 2025, nous parlons donc d'une garantie générale de 10 ans sur le produit et le laquage après l'enregistrement.**

### Information produit: Informations générales & garantie

La procédure d'enregistrement est également grandement simplifiée.

Le client final recevra toujours un kit d'entretien gratuit. Cela ne se fait plus par le biais d'un code de bon d'achat, mais le kit d'entretien sera désormais livré automatiquement avec la pergola. La procédure fastidieuse pour vous en tant qu'ambassadeur/distributeur Renson disparaît donc complètement. Seule une simple inscription via un formulaire de contact sur notre site Internet est encore attendue du client final.

### Retour à la table des matières

## 12.2024 - Outdoor Loggia : mises à jour des produits

Panneaux Loggia plus hauts possibles à partir du 1er janvier 2025 !

Grâce à l'ajout de renforts internes, nous pouvons désormais proposer des hauteurs de panneaux pour tous les types de loggias jusqu'à 3000 mm inclus. Ainsi, même avec une hauteur sous plafond maximale de 2800 mm, les loggias peuvent désormais être proposées pour l'Amani.



### ***Loggia Privacy : rotation des lames***

Les lames de Loggia Privacy peuvent être orientées séparément dans deux zones : au-dessus et au-dessous de la lame fixe. À partir du 1er janvier 2025, il sera possible de procéder de deux manières :

#### 1. Le bouton bien connu

Ce bouton se trouve toujours à l'intérieur de la pergola. Le bouton indique la zone que vous utilisez. Appuyez sur le bouton au bon endroit et tournez une lame jusqu'à ce qu'elle se trouve dans la position souhaitée. La lame peut être placée dans 5 positions.



## 2. Nouveau : variante avec fonctionnement sans bouton

Les lames peuvent être tournées manuellement et en continu. Un amortisseur interne fournit la résistance nécessaire. L'avantage est que vous pouvez également tourner les lamelles depuis l'extérieur de l'enceinte et les laisser dans la position souhaitée.

*Rappel:* les lames doivent toujours être fermées avant de pouvoir déplacer les panneaux.

**[Information produit: Outdoor Loggia®](#)**

**[Retour à la table des matières](#)**

## 12.2024 - Fonctionnement du capteur de pluie

Que se passe-t-il si le capteur de pluie de mon toit à lames ne réagit pas correctement ou ne réagit pas du tout ? Il y a plusieurs causes possibles. Le document ci-dessous explique en détail les étapes à vérifier.

### Éléments importants du PDF:

#### Problème 1: Le capteur de pluie ne fonctionne pas correctement

Solution: Le capteur de pluie doit être raccordé à une des commandes de la pergola.

- Vous pouvez ensuite tester le capteur de pluie en plaçant votre main sur le détecteur. Après quelques secondes, la toiture devrait se mettre en mouvement (se fermer) Après 30 secondes la surface du détecteur doit devenir sensiblement plus chaude. Retirez votre main. Le détecteur devrait se refroidir. S'il continue à rester chaud, c'est qu'il est défectueux et il est possible qu'il indique toujours qu'il pleut, même s'il est sec.

#### Problème 2: Les lames restent ouvertes en cas de pluie

##### 1. Contrôlez si le détecteur de pluie est bien raccordé

Pour cela vous devez ouvrir le boîtier de commande du moteur. Peut être effectué uniquement par des installateurs professionnels!

*Commande du moteur RTS*

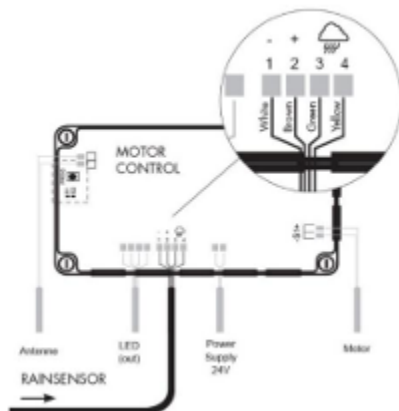

*Commande du moteur io*

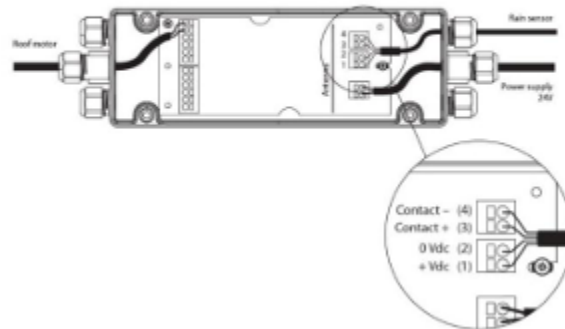

##### 2. Contrôlez si la commande du moteur est programmée correctement.

Si vous appuyez sur la flèche vers le haut, la toiture doit s'ouvrir, vers le bas elle doit se fermer. Le contraire n'est pas possible, sinon la toiture va s'ouvrir en cas de pluie ! La position neige doit aussi être programmée (se fait aussi lors de la

programmation de la commande de la toiture). Il doit être possible de programmer une position favorite à l'aide de la touche "My". Si ce n'est pas le cas, vous devez programmer la commande du moteur à nouveau.

### 3. Vérifier que la fonction pluie est temporairement désactivée

Il est possible que la fonction pluie soit supprimée temporairement par une commande manuelle donnée depuis la télécommande Situo.

La commande manuelle de la fonction pluie entraîne l'effet suivant : En cas d'humidité et de pluie (également possible par contact), le détecteur de pluie donne un signal de fermer les lames. Si on ouvre la toiture à nouveau manuellement avec la télécommande Situo, alors que le détecteur est mouillé, la fonction de pluie est temporairement désactivée.

La fonction de pluie est activée à nouveau automatiquement après que le détecteur de pluie est sec depuis plus de 15 minutes. Aussi longtemps que ce n'est pas le cas, la toiture ne réagira pas aux signaux du détecteur de pluie. La LED orange (seulement au RTS) sur la commande indique bien si le détecteur est actif ou a été actif pendant les dernières 15 minutes. La commande manuelle a toujours la priorité.

En cas de coupure de courant, la fonction pluie est rétablie sans devoir attendre 15 minutes. La LED orange (seulement au RTS) qui clignote près du symbole de nuage avec pluie s'arrête de clignoter.

Nous vous donnons un exemple de situation pour expliquer le point 3 ci-dessus. Les lames de votre toiture sont ouvertes et nous avons la situation climatique suivante:



- A. 12:00h le détecteur de pluie est mouillé => la toiture se ferme.
- B. A 12:30h la toiture est ouverte à l'aide de la télécommande Situo pour quelque raison que ce soit.

La fonction pluie est par conséquent désactivée temporairement.

L'utilisateur a choisi d'annuler la fonction pluie (passer outre).

- C. A 13:00h la pluie s'arrête et le détecteur de pluie commence à sécher. La durée de séchage dépend des circonstances mais peut durer plusieurs minutes, surtout si des grosses gouttes d'eau sont présentes sur le détecteur. Supposez que pour cet exemple il faut 18 minutes avant que le détecteur ne soit sec.
- D. A 13:18h le détecteur est sec et la période d'attente de 15 minutes démarre. Seulement au RTS, la LED orange va passer de la position briller en continu à clignoter.
- E. A 13:30h il recommence à pleuvoir. La toiture ne va PAS se fermer car la fonction pluie ne serait à nouveau active qu'à partir de 13:33h (=13:18h + 15 minutes)
- F. A 14:00h il arrête de pleuvoir. Le détecteur commence à sécher. Supposez que cela dure à nouveau 18 minutes avant qu'il ne soit sec.
- G. A 14:18h la fonction pluie est à nouveau activée. La toiture est encore toujours ouverte dans la position de 12:30h.
- H. A 16:00h il pleut à nouveau. La toiture se referme étant donné que la fonction pluie est à nouveau active.  
Celle-ci s'est activée automatiquement à 14:33h.  
L'utilisateur ne peut pas voir dans quel statut la commande se trouve.  
Seulement au RTS la LED orange dans le boîtier de commande l'indique.

#### 4. **Contrôlez la température extérieure**

Si la température dans le boîtier de commande est inférieure à 4°C (peut varier par rapport à la température extérieure réelle) et que la fonction gel est active (doit être activée par l'installateur), le détecteur de pluie, s'il est mouillé va agir en tant que détecteur de neige.

La position neige a la priorité par rapport à la position pluie.

La position neige a été choisie (programmée) lors de la programmation de la commande du moteur. Cette position peut être fermée, mais aussi verticale ou n'importe quelle position. S'il n'y a qu'un faible risque de grand amoncellement de neige, on peut choisir la position fermée en tant que position neige (même position fermée pour la pluie comme la neige).

#### 5. **Vérifier les paramètres de protection contre la neige et gel**

Les positions neige et gel ne sont pas activées en standard !

Avec l'activation de la protection contre le gel (au moyen de l'activation du

détecteur de température) les lames vont s'ouvrir à environ 10° à 15° lorsque la température dans le boîtier de commande chute sous les 4°C, afin d'éviter qu'elles ne se soudent par le gel.

Remarque : dans des régions où les chutes de neige atteignent régulièrement 50 cm, il faut aussi placer un détecteur de pluie en option pour activer la position neige (également par l'activation du détecteur de température).

Lorsque la température dans le boîtier de commande chute sous 4°C et que de la pluie (neige) est détectée, les lames de la toiture vont se mettre automatiquement dans la position neige verticale programmée.

L'activation du détecteur de température se fait par l'installateur.

### **Remarque importante concernant le fonctionnement de la protection contre le gel et la neige!**

Le détecteur de température se trouve dans le boîtier de commande du moteur. La température est donc mesurée dans le boîtier. Dans certains cas, cette température peut varier légèrement par rapport à la température réelle à l'extérieur. Ceci peut entraîner la fermeture ou l'ouverture des lames alors que vous ne le souhaitez pas.

Prenons un exemple: imaginez qu'il gèle légèrement dehors (-1°C) mais que la température dans le boîtier de commande n'a pas encore chuté sous les 4°C (par ex. si le soleil brille sur le profil dans lequel le boîtier est situé), de ce fait les lames ne vont pas encore se tourner dans la position gel. S'il se met à neiger dans ce cas, le détecteur de pluie va considérer ceci comme de la pluie et les lames vont se fermer au lieu de s'ouvrir.

Ceci peut occasionner un problème dans des régions où il neige régulièrement. La seule solution pour éviter ce problème, est de désactiver le détecteur de pluie en hiver et de commander les lames manuellement.

[Retour à la table des matières](#)

## **10.2024 - Emballage : recommandations pour prévenir les dommages causés par le soleil**

Pour éviter d'endommager les produits, nous vous rappelons qu'il est important de ne jamais laisser les caisses en plein soleil. En outre, il est également conseillé de conserver les profilés emballés dans du papier bulle à l'abri de la lumière du soleil. En effet, le film à bulles pourrait brûler la laque. Les images ci-dessous illustrent les conséquences possibles de ce phénomène.



[Retour à la table des matières](#)

## **09.2024 - Couleurs standard**

En plus du guide des couleurs, il existe désormais un nuancier pratique qui vous permet d'avoir un aperçu du TOP 20 couleurs et des couleurs Shop in Shop. Outre la couleur RAL, ce nuancier mentionne également le code de la poudre.

Dans RIO, vous trouverez différents codes de poudre pour une même couleur RAL. Si vous souhaitez commander une couleur Top 20 ou Shop in Shop, assurez-vous que vous avez sélectionné le bon code de poudre lors de la commande dans RIO

Le [nuancier](#) est fourni sous forme numérique afin que vous disposiez toujours de la version la plus récente.

[Retour à la table des matières](#)

## **09.2024 - Mises à jour RIO - Design Styles Camargue**

À partir du 1er octobre, les éléments latéraux prédéfinis des styles de design seront indiqués comme « recommandés » ; il sera également possible d'opter pour des éléments latéraux non prédéfinis. Les couleurs et les tissus spécifiques au style de design resteront non personnalisables.

[Retour à la table des matières](#)

## **05.2024 - Avantages d'une valise Outdoor service**

Commandez facilement votre **valise Outdoor service** via RIO pour aider vos installateurs sur place. La valise comprend des moteurs, des commandes, des capteurs, des vis, etc. L'achat d'une mallette d'entretien présente de nombreux avantages immédiats :

- Augmentation de la satisfaction des clients !
- Disponibilité immédiate des pièces de rechange
- Assistance rapide et immédiate sur site
- Pas de retours sur le chantier
- Pas de factures en retard du client final

[Retour à la table des matières](#)

## 04.2024 - Loggia Linea

La **Loggia Linea** peut être commandée sur RIO à partir du 1er mai en intégration : Algarve (Canvas), Camargue (Skye) ou séparément en tant que commande supplémentaire.

Les lames rectangulaires verticales sont disponibles en aluminium (version thermolaquée ou version wooddesign) ou en bois thermo-ayous.

Le design épuré des lignes verticales est renforcé par le concept ingénieux de la jonction transversale. Ce dernier garantit que l'espacement entre les lames verticales elles-mêmes ou entre les lames et le cadre reste toujours le même.

Le remplissage de la Loggia Linea suit la même tarification que la Loggia Paro et la Loggia Plano.

**Marketing :** Lors de la mise à jour du matériel POS l'année dernière, vous avez déjà reçu un échantillon de ce matériel à ajouter au présentoir Shop-in-Shop Loggia.



[Retour à la table des matières](#)

#### 04.2024 - Loggia (Double) Canvas

Notre gamme de toiles pour l'extérieur s'étoffe avec les nouvelles toiles **Loggia (Double) Canvas**, qui pourront être commandées sur RIO à partir du 1er mai.

Ces nouvelles toiles seront proposées au même prix.

En collaboration avec notre partenaire NOA 2TEC2, nous avons développé un tissu assorti à la toile Loggia (Double) pour chacun de nos styles de design. Ces toiles ont une structure légèrement plus grossière, ce qui leur confère un aspect plus naturel et plus agréable. Leurs matériaux durables et leur haute résistance aux UV garantissent une longue durée de vie. De plus, les toiles sont facilement lavables pour un look élégant durable. Bien entendu, elles peuvent également être commandées séparément des styles de design.



La nouvelle **collection Outdoor Loggia (Double) Canvas** se compose des couleurs suivantes :

- Delicate Beige assortie à Pure Essence
- Crystal Teal assortie à Crystal Lounge
- Desert Rock assortie à Earth Oasis
- Deep Wood assortie à Spiritual Harmony
- Antique Bronze assortie à Idyllic Garden
- Soft Coral assortie à Tech Cocoon
- 

**Marketing:** Les échantillons de ces toiles ont été envoyés en automne 2023.

[Retour à la table des matières](#)

## **04.2024 - Récepteur de chauffage io dimmable**

**Récepteur de chauffage Somfy io, disponible en option, peut désormais être varié !**

Comme pour le récepteur de chauffage RTS, la variation se fait en 3 étapes : 33% - 66% - 100%. La version marche/arrêt pour io n'est donc plus disponible et est remplacée par la version dimmable.

Jusqu'à 3000W peuvent être connectés à ce récepteur io. Ainsi, pour le Beam avec chauffage (2400W), cela signifie qu'il faut 1 récepteur par élément chauffant. Pour le Lineo Heat (1400W), vous pouvez donc connecter 2 éléments chauffants à un récepteur.

Consultez le guide [d'installation personnalisé ici !](#)

[Retour à la table des matières](#)

#### **04.2024 - Utilisation du guide des couleurs**

Afin de limiter les erreurs de couleur à la livraison, nous vous partageons de nouveau notre guide des couleurs et son usage pour la saisie dans RIO.

- Les couleurs **en gras** dans le guide des couleurs correspondent au **TOP 20** des couleurs Renson Outdoor.
- Les couleurs soulignées correspondent aux couleurs présentes dans le Shop-in-Shop Outdoor.

Dans la dernière colonne, vous trouverez le code exact de la poudre correspondant à chaque couleur. Comme toujours, vous pouvez accéder facilement au guide des couleurs via notre [portail professionnel](#).

[Retour à la table des matières](#)

### **03.2024 - La barre inférieure du Fixscreen pour la Camargue et l'Amani sera livrée séparément**

A partir du 1er avril, la barre inférieure du Fixscreen pour la Camargue et l'Amani sera livrée séparément. Grâce à cette optimisation du produit, le tissu ne sera plus froissé par l'emballage et nous éviterons d'éventuelles empreintes sur le tissu dues à la mousse d'emballage bleue.

#### **Qu'est-ce que cela signifie concrètement pour vous ?**

Vous devez fixer la toile Fixscreen dans le rail inférieur. Vous trouverez la marche à suivre dans les instructions ci-dessous. Dans la plupart des cas, le Fixscreen peut être monté dans le cadre sans barre inférieure, ce qui constitue un avantage ergonomique pour les monteurs qui doivent ainsi installer un Fixscreen moins lourd dans le cadre. Avec ce changement de produit, nous visons à maximiser à la fois la performance et la qualité (visuelle) de nos produits.

[Installatie manual - Camargue \(Skye\) - La barre inférieure du Fixscreen](#)

[Installatie manual - Amani – La barre inférieure du Fixscreen](#)

[Retour à la table des matières](#)

## **02.2024 - Rideaux d'extérieur**

Nous sommes fiers d'annoncer la disponibilité de 6 nouveaux tissus pour rideaux de la collection Lumis !

Ce tissu contemporain, résistant aux intempéries et fabriqué en 100% PP, est proposé au même prix que la gamme actuelle. Les nouveaux tissus peuvent être commandés dès aujourd'hui via RIO.

Nous aimerions également mentionner que les 4 tissus Lounge (noir, blanc, beige et gris) ne sont plus disponibles.



[Retour à la table des matières](#)

## 02.2024 - Paroi coulissante en verre

Sur RIO, vous pouvez désormais commander des parois en verre d'une hauteur supérieure à 2600 mm. Dans le cas d'une configuration en verrière, cela est possible jusqu'à 2800 mm, et pour les commandes répétitives, en fonction de la configuration, jusqu'à 3000 mm.



En outre, il est également possible de choisir des panneaux de verre plus larges, ce qui signifie qu'il faut désormais un panneau de verre de moins pour certaines largeurs de mur. Le prix étant calculé par panneau, il en résulte un avantage de prix immédiat.

Le nombre de panneaux pouvant être choisis est calculé en fonction du sens de coulissement choisi, de la hauteur et de la largeur de la paroi vitrée.

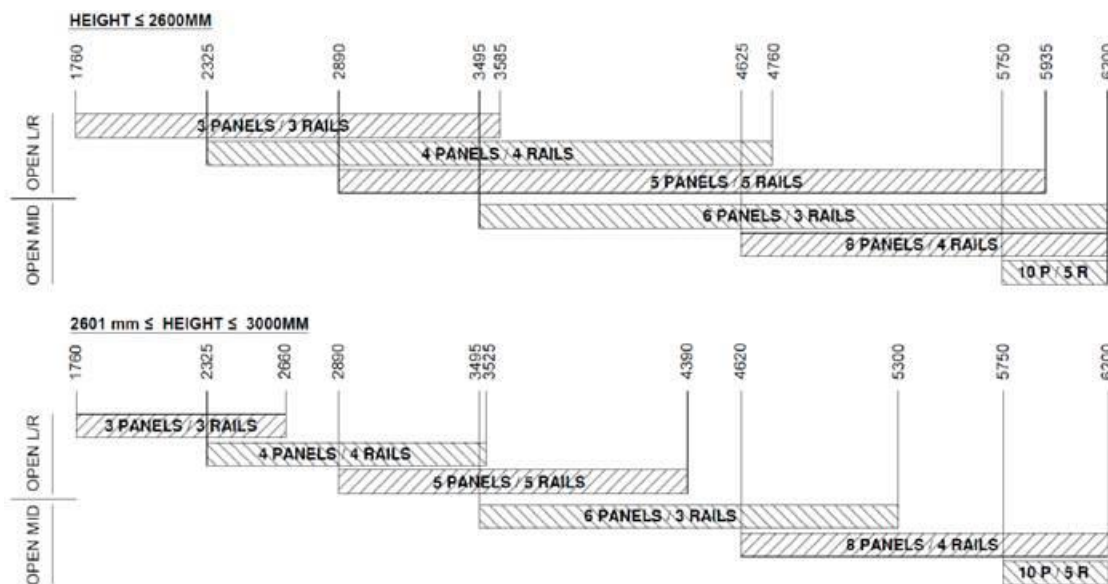

[Retour à la table des matières](#)

## **01.2024 - Mise à jour du guide des couleurs Outdoor**

Parallèlement à la mise en service de RIO pour nos unités commerciales Protection solaire et Ventilation, nous avons désormais mis à disposition **les couleurs non standard pour notre gamme de produits Outdoor dans notre plateforme de commande**. Cela se fait par le biais de la demande supplémentaire ci-dessous :

Cela vous permet de configurer immédiatement la couleur souhaitée (standard ou non-standard) et conduit à un traitement automatique de l'offre. L'intervention de votre contact chez Renson n'est donc plus nécessaire, ce qui devrait rendre le processus plus efficace et plus fluide. Si vous ne trouvez pas certains codes de poudre dans RIO, vous pouvez bien sûr toujours contacter votre contact commercial interne.

L'aperçu actualisé des couleurs standard de Renson se trouve dans le **Guide des couleurs Outdoor 2024** sur le portail professionnel.

Une liste détaillée des couleurs qui ont été ajoutées ou retirées de la liste peut être téléchargée ci-dessous.

Pour votre information : Pour des raisons de qualité, l'année dernière, pour la RAL9005 (peinture texturée), la poudre Axalta avec le code AE03054900520 a été temporairement remplacée par la poudre Sherwin-Williams avec le code 1950990. Cependant, nous pouvons annoncer que nous pouvons à nouveau garantir une bonne qualité de peinture avec la poudre Axalta, et nous l'avons donc réintroduite comme poudre standard et préférée pour RAL9005 (peinture texturée). Nous ne souhaitons plus promouvoir la poudre Sherwin-Williams et l'avons retirée de la liste des couleurs standard.

[Retour à la table des matières](#)

## **01.2024 - Le pic de l'hiver ?**

### **L'automne a cédé la place aux températures hivernales !**

Pour éviter tout problème, nous vous rappelons l'importance d'activer le mode anti gel et neige.

#### Comment fonctionne cette fonction anti gel et neige ?

Dès que le capteur de température situé dans le moteur détecte moins de 3°C, les lames du toit s'ouvrent automatiquement de quelques degrés pour éviter le gel. Si le capteur de pluie détecte également de l'humidité, les capteurs la considèrent comme de la neige. Par conséquent, les lames pivoteront automatiquement jusqu'à la position préréglée pour la neige.

Si la fonction antigel n'est pas réglée (capteur de température), le capteur de pluie considérera l'humidité comme de la pluie et non comme de la neige, et les lames se fermeront automatiquement.

Si vous avez des questions à ce sujet, n'hésitez pas à contacter votre contact commercial interne pour obtenir de l'aide.

[Retour à la table des matières](#)