

Explosion diagram of complete machine structure

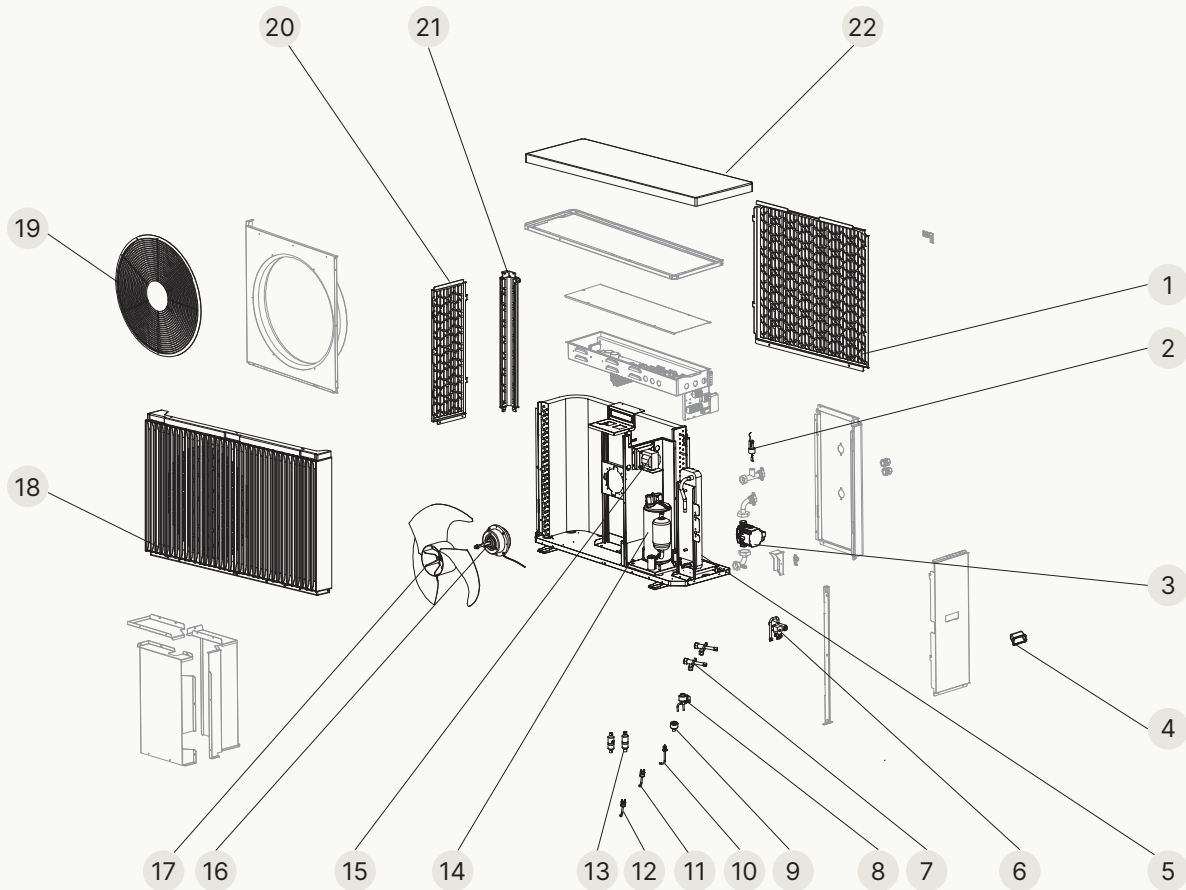

Explosion diagram of electrical box structure

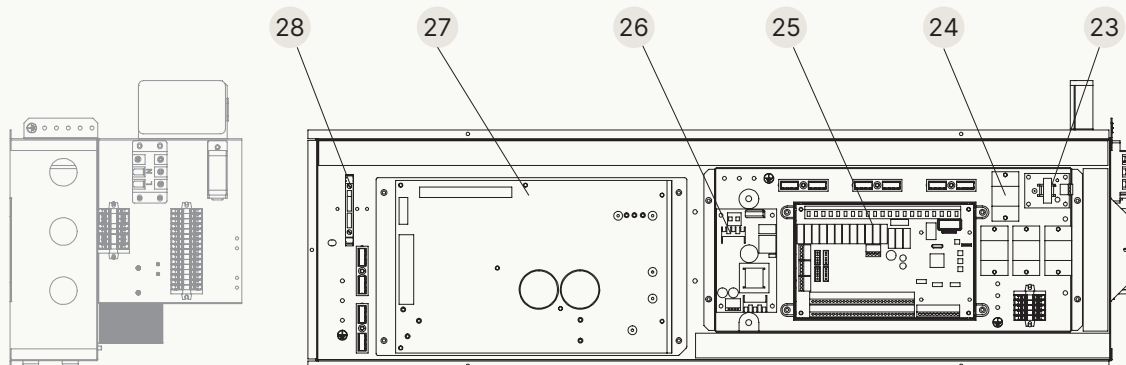

N°	Code	Beschrijving (nl)	Description (fr)	Beschreibung (de)	Description (en)
1	13767	Achterplaat 9kW	Panneau arrière 9kW	Rückwand 9kW	Back plate 9kW
2	12395	Waterstroom schakelaar	Interrupteur de débit d'eau	Wasserstromschalter	Water flow switch
3	12396	Waterpomp 9-15kW	Pompe à eau 9-15kW	Wasserpumpe 9-15kW	Water pump 9-15kW
4	12397	Handvat	Poignée	Griff	Handle
5	12398	Plaat warmtewisselaar 9kW	Échangeur de chaleur à plaques 9kW	Plattenwärmetauscher 9kW	Plate Heat exchanger 9kW
6	11531	Vierwegklep + access 9kW	Vanne quatre voies + accessoires 9kW	Vierwegeventil + Zubehör 9kW	Fourway valve + access 9kW
7	13753	Afsluitkraan 3/8	Vanne d'arrêt 3/8	Absperrventil 3/8	Stop Valve 3/8
8	14872	Elek expansieventiel 9kW	Vanne d'expansion électronique 9kW	Elektronisches Expansionsventil 9kW	Fourway valve + access 9kW
9	14874	Druksensor	Capteur de pression	Drucksensor	Elec expansion valve 9kW
10	13754	Naald ventiel	Vanne à pointeau	Nadelventil	Needle valve
11	14875	Drukschakelaar (hoog)	Pressostat (haut)	Druckschalter (hoch)	Pressure switch (high)
12	14876	Drukschakelaar (laag)	Pressostat (bas)	Druckschalter (niedrig)	Pressure switch (low)
13	14877	Filter 9-15kW	Filtre 9-15kW	Filter 9-15kW	Filter 9-15kW
14	13763	Compressor + access 9kW	Compresseur + accessoires 9kW	Kompressor + Zubehör 9kW	Compressor + access 9kW
15	11529	Reactor 9kW	Réacteur 9kW	Reaktor 9kW	Reactor 9kW
16	16665	DC ventilator motor 9kW	Moteur de ventilateur DC 9kW	DC-Lüftermotor 9kW	DC fan motor 9kW
17	13757	Ventilator 9kW	Ventilateur 9kW	Lüfter 9kW	Fan 9kW
18	14885	Voorplaat 9kW	Panneau avant 9kW	Frontplatte 9kW	Front plate 9kW
19	11528	Ventilator beschermer 9kW	Grille de ventilateur 9kW	Lüfterschutzgitter 9kW	Fan guard 9kW
20	11539	Zijplaat 9kW	Panneau latéral 9kW	Seitenplatte 9kW	Side plate 9kW
21	16667	Hoekplaat 9kW	Panneau d'angle 9kW	Eckplatte 9kW	Corner plate 9kW
22	13766	Topplaat 9kW	Panneau supérieur 9kW	Abdeckplatte oben 9kW	Top plate 9kW
23	11535	BHB21	BHB21	BHB21	BHB21
24	11536	Relais	Relais	Relais	Relay
25	13764	PC4003-G	PC4003-G	PC4003-G	PC4003-G
26	16666	Voedingschakelaar module	Module de commutation d'alimentation	Leistungs-Schaltmodul	Power switching module
27	11537	3P DC inv stuurprint 9kW	Carte de commande onduleur DC 3P 9kW	3-Phasen-DC-Inverter-Steuerplatine 9kW	3P DC Inv driveboard 9kW
28	14881	Zekering	Fusible	Sicherung	Fuse

Explosion diagram of complete machine structure

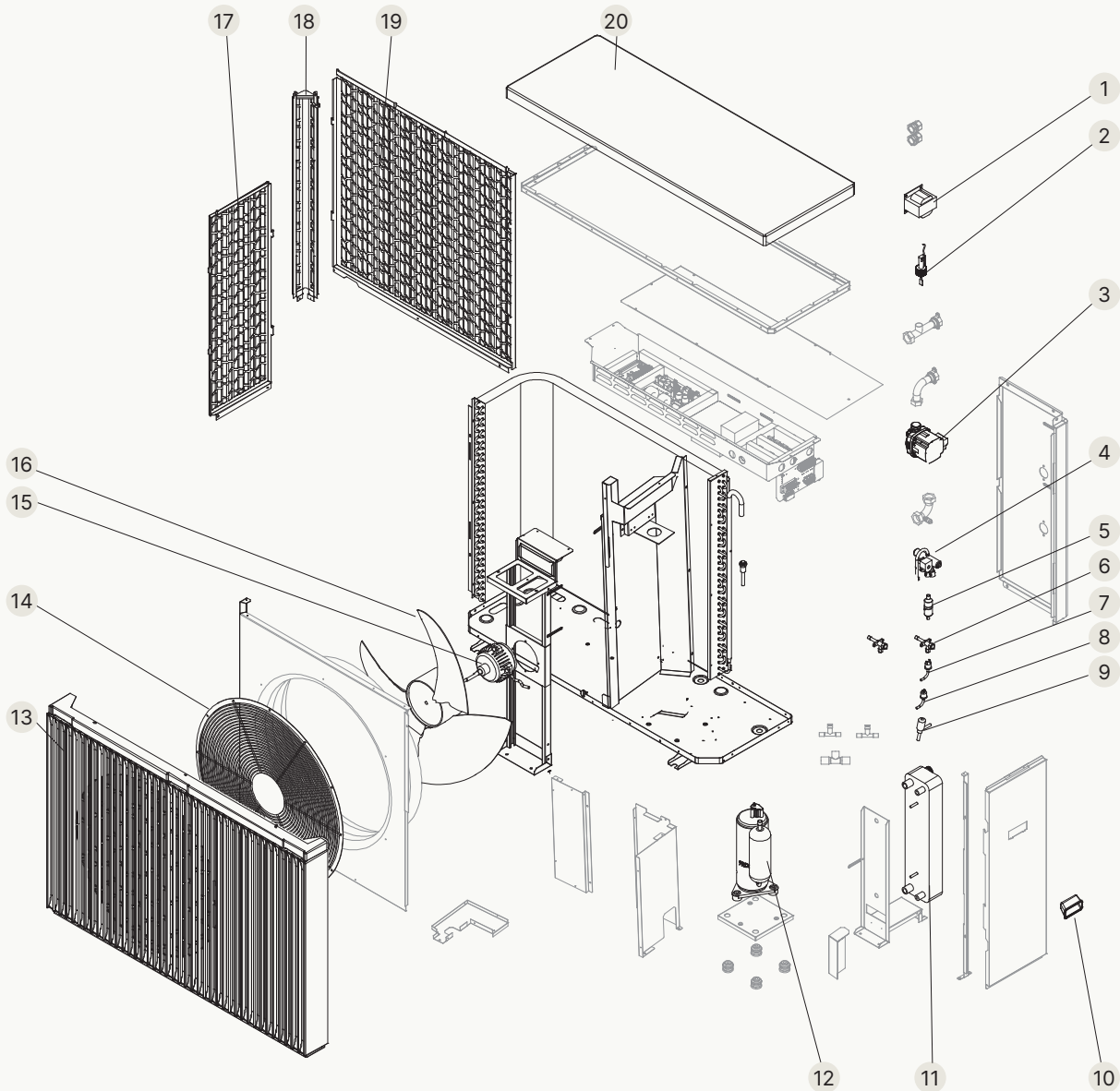

Explosion diagram of electrical box structure

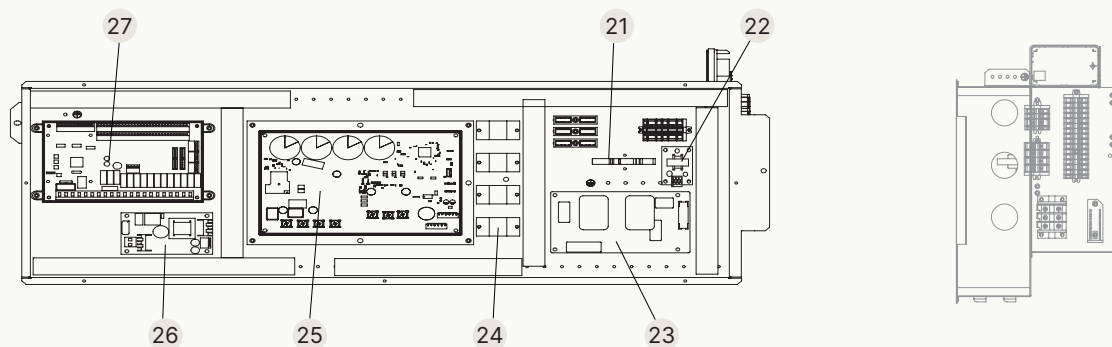

N°	Code	Beschrijving (nl)	Description (fr)	Beschreibung (de)	Description (en)
1	13759	Reactor 15-22kW	Réacteur 15-22kW	Reaktor 15-22kW	Reactor 15-22kW
2	12395	Waterstroom schakelaar	Interrupteur de débit d'eau	Wasserstromschalter	Water flow switch
3	12396	Waterpomp 9-15kW	Pompe à eau 9-15kW	Wasserpumpe 9-15kW	Water pump 9-15kW
4	11532	Vierwegklep + access 15kW	Vanne quatre voies + accessoires 15kW	Vierwegeventil + Zubehör 15kW	Fourway valve + access 15kW
5	14877	Filter 9-15kW	Filtre 9-15kW	Filter 9-15kW	Filter 9-15kW
6	13753	Afsluitkraan 3/8	Vanne d'arrêt 3/8	Absperrventil 3/8	Stop Valve 3/8
7	14875	Drukschakelaar (hoog)	Pressostat (haut)	Druckschalter (hoch)	Pressure switch (high)
8	14876	Drukschakelaar (laag)	Pressostat (bas)	Druckschalter (niedrig)	Pressure switch (low)
9	14873	Elek expansieventiel 15kW	Vanne d'expansion électronique 15kW	Elektronisches Expansionsventil 15kW	Elec expansion valve 15kW
10	12397	Handvat	Poignée	Griff	Handle
11	12399	Plaat warmtewisselaar 15kW	Échangeur de chaleur à plaques 15kW	Plattenwärmetauscher 15kW	Plate Heat exchanger 15kW
12	14878	Compressor + access 15kW	Compresseur + accessoires 15kW	Kompressor + Zubehör 15kW	Compressor + access 15kW
13	11540	Voorplaat 15kW	Panneau avant 15kW	Frontplatte 15kW	Front plate 15kW
14	13755	Ventilator beschermer 15kW	Grille de ventilateur 15kW	Lüfterschutzgitter 15kW	Fan guard 15 kW
15	14879	DC ventilator motor 15kW	Moteur de ventilateur DC 15kW	DC-Lüftermotor 15kW	DC fan motor 15kW
16	13758	Ventilator 15kW	Ventilateur 15kW	Lüfter 15kW	Fan 15kW
17	11543	Zijplaat 15kW	Panneau latéral 15kW	Seitenplatte 15kW	Side plate 15kW
18	11542	Hoekplaat 15kW	Panneau d'angle 15kW	Eckplatte 15kW	Corner plate 15kW
19	11541	Achterplaat 15kW	Panneau arrière 15kW	Rückwand 15kW	Back plate 15kW
20	16668	Topplaat 15kW	Panneau supérieur 15kW	Abdeckplatte oben 15kW	Top plate 15kW
21	14881	Zekering	Fusible	Sicherung	Fuse
22	11535	BHB21	BHB21	BHB21	BHB21
23	11538	Inv filterprint 15kW1F	Carte filtre onduleur 15kW1F	Inverter-Filterplatine 15kW1F	Inv driv filterboard 15kW1F
24	11536	Relais	Relais	Relais	Relay
25	13765	Inv stuur mod assy 15kW1F	Module de commande onduleur assy 15kW1F	Inverter-Steuermodule Assy 15kW1F	Inv driv mod assy 15kW1F
26	16666	Voedingschakelaar module	Module de commutation d'alimentation	Leistungs-Schaltmodul	Power switching module
27	13764	PC4003-G	PC4003-G	PC4003-G	PC4003-G

Explosion diagram of complete machine structure

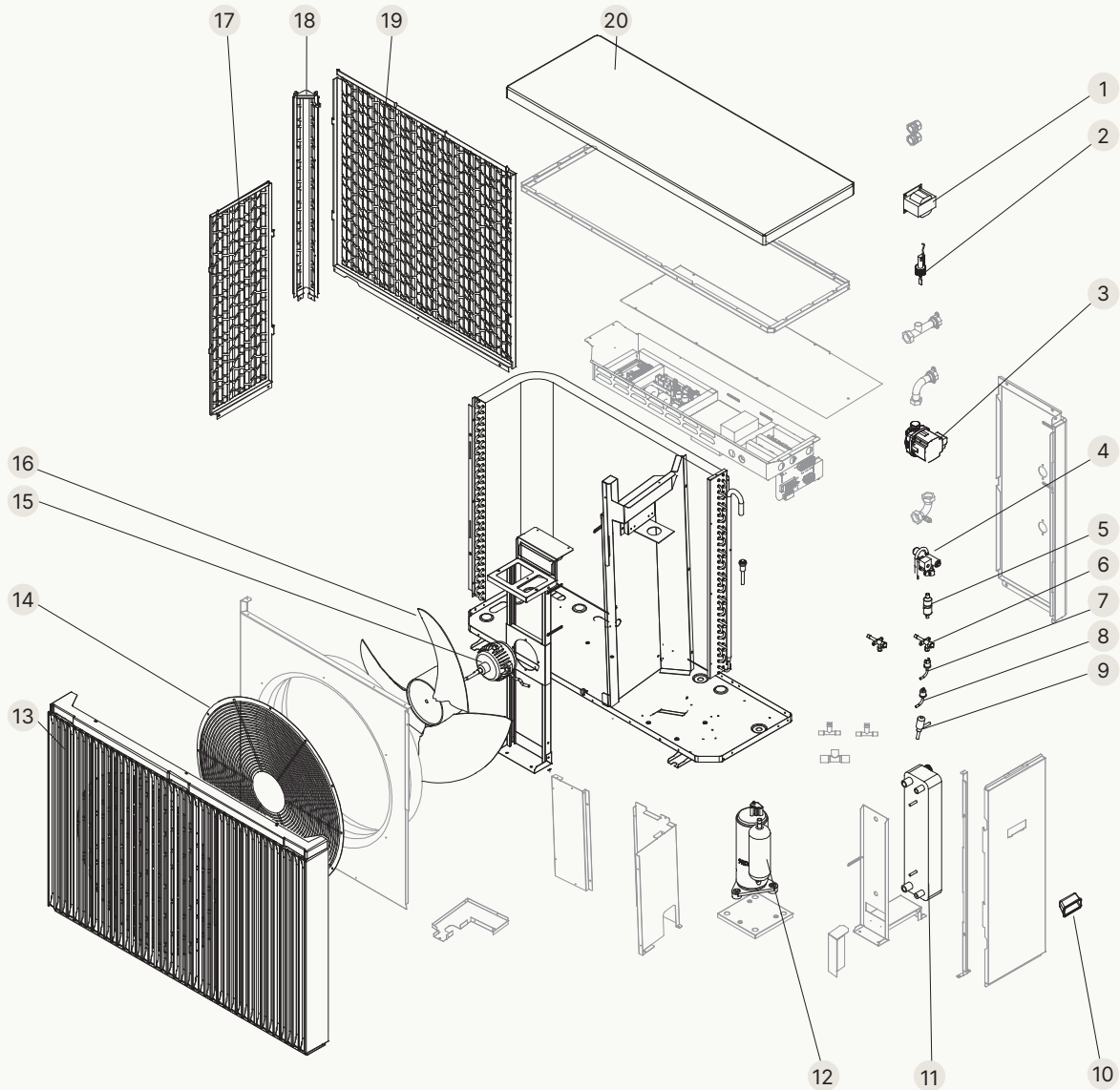

Explosion diagram of electrical box structure

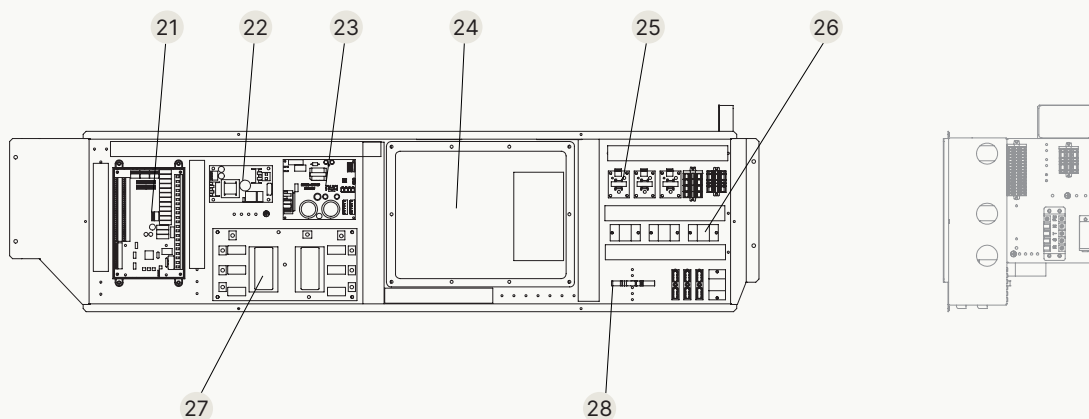

N°	Code	Beschrijving (nl)	Description (fr)	Beschreibung (de)	Description (en)
1	13759	Reactor 15-22kW	Réacteur 15-22kW	Reaktor 15-22kW	Reactor 15-22kW
2	12395	Waterstroom schakelaar	Interrupteur de débit d'eau	Wasserstromschalter	Water flow switch
3	12396	Waterpomp 9-15kW	Pompe à eau 9-15kW	Wasserpumpe 9-15kW	Water pump 9-15kW
4	11532	Vierwegklep + access 15kW	Vanne quatre voies + accessoires 15kW	Vierwegeventil + Zubehör 15kW	Fourway valve + access 15kW
5	14877	Filter 9-15kW	Filtre 9-15kW	Filter 9-15kW	Filter 9-15kW
6	13753	Afsluitkraan 3/8	Vanne d'arrêt 3/8	Absperrventil 3/8	Stop Valve 3/8
7	14875	Drukschakelaar (hoog)	Pressostat (haut)	Druckschalter (hoch)	Pressure switch (high)
8	14876	Drukschakelaar (laag)	Pressostat (bas)	Druckschalter (niedrig)	Pressure switch (low)
9	14873	Elek expansieventiel 15kW	Vanne d'expansion électronique 15kW	Elektronisches Expansionsventil 15kW	Elec expansion valve 15kW
10	12397	Handvat	Poignée	Griff	Handle
11	12399	Plaat warmtewisselaar 15kW	Échangeur de chaleur à plaques 15kW	Plattenwärmetauscher 15kW	Plate Heat exchanger 15kW
12	14878	Compressor + access 15kW	Compresseur + accessoires 15kW	Kompressor + Zubehör 15kW	Compressor + access 15kW
13	11540	Voorplaat 15kW	Panneau avant 15kW	Frontplatte 15kW	Front plate 15kW
14	13755	Ventilator beschermer 15kW	Grille de ventilateur 15kW	Lüfterschutzgitter 15kW	Fan guard 15 kW
15	14879	DC ventilator motor 15kW	Moteur de ventilateur DC 15kW	DC-Lüftermotor 15kW	DC fan motor 15kW
16	13758	Ventilator 15kW	Ventilateur 15kW	Lüfter 15kW	Fan 15kW
17	11543	Zijplaat 15kW	Panneau latéral 15kW	Seitenplatte 15kW	Side plate 15kW
18	11542	Hoekplaat 15kW	Panneau d'angle 15kW	Eckplatte 15kW	Corner plate 15kW
19	11541	Achterplaat 15kW	Panneau arrière 15kW	Rückwand 15kW	Bback plate 15kW
20	16668	Topplaat 15kW	Panneau supérieur 15kW	Abdeckplatte oben 15kW	Top plate 15kW
21	13764	PC4003-G	PC4003-G	PC4003-G	PC4003-G
22	16666	Voedingschakelaar module	Module de commutation d'alimentation	Leistungs-Schaltmodul	Power switching module
23	14882	ZL0001-G 15 3F-22kW	ZL0001-G 15 3ph-22kW	ZL0001-G 15 3ph-22kW	ZL0001-G 15 3ph-22kW
24	14883	Inv stuurmodule 15 3F-22kW	Module de commande onduleur 15 3ph-22kW	Inverter-Steuermodule 15 3ph-22kW	Inv drive module 15 3ph-22kW
25	11535	BHB21	BHB21	BHB21	BHB21
26	11536	Relais	Relais	Relais	Relay
27	14884	Freq inv filterprint 3f	Carte filtre onduleur 3ph	Frequenzrichter-Filterplatine 3 ph	Freq inv filterprint 3ph
28	14881	Zekering	Fusible	Sicherung	Fuse

Explosion diagram of complete machine structure

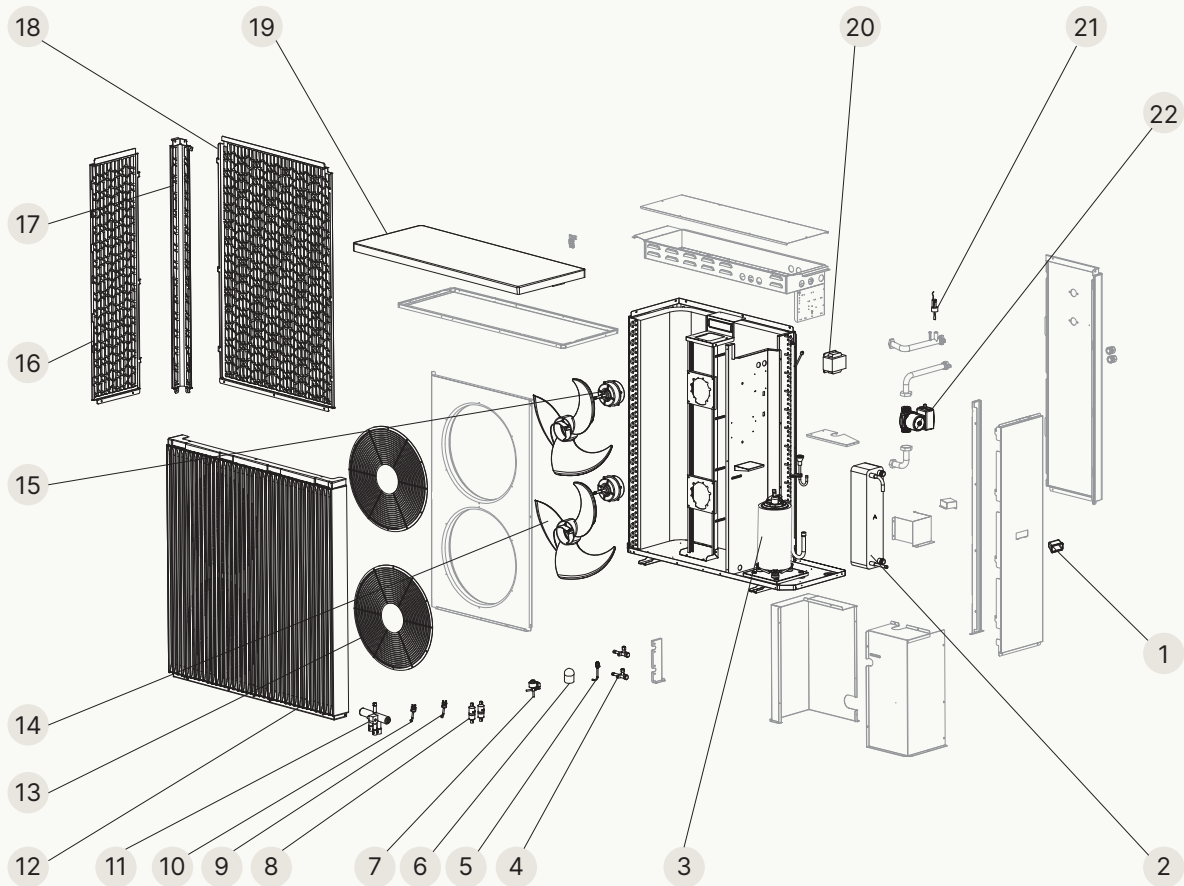

Explosion diagram of electrical box structure

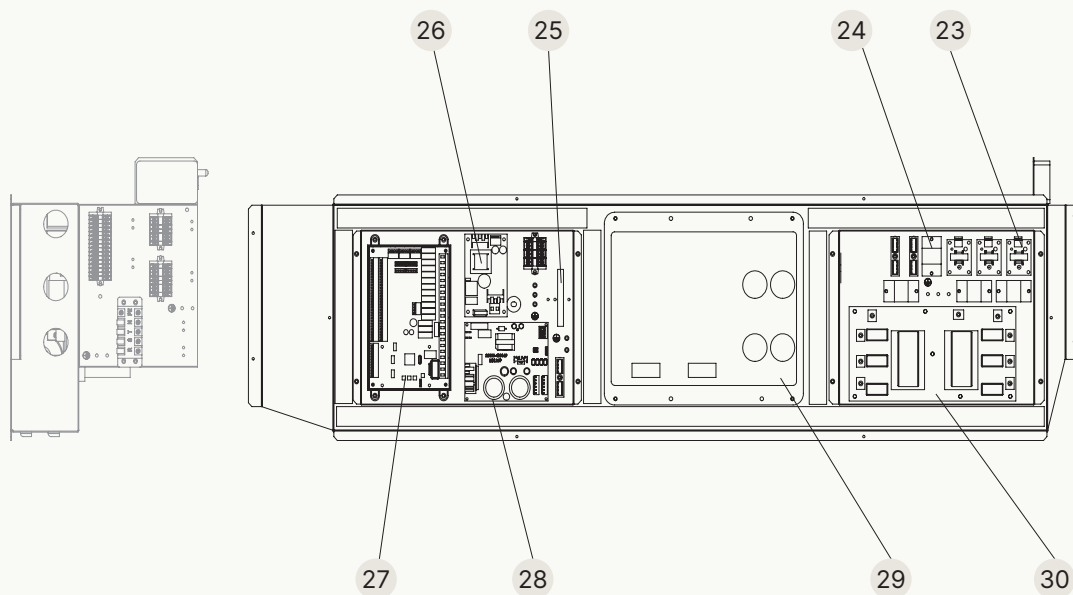

N°	Code	Beschrijving (nl)	Description (fr)	Beschreibung (de)	Description (en)
1	12397	Handvat	Poignée	Griff	Handle
2	12400	Plaat warmtewisselaar 22kW	Échangeur de chaleur à plaques 22kW	Plattenwärmetauscher 22kW	Plate Heat exchanger 22kW
3	11533	Compressor + access 22kW	Compresseur + accessoires 22kW	Kompressor + Zubehör 22kW	Compressor + access 22kW
4	13753	Afsluitkraan 3/8	Vanne d'arrêt 3/8	Absperrventil 3/8	Stop Valve 3/8
5	13754	Naald ventiel	Vanne à pointeau	Nadelventil	Needle valve
6	14874	Druksensor	Capteur de pression	Drucksensor	Pressure sensor
7	13761	Elekt expansieventiel 22kW	Vanne d'expansion électronique 22kW	Elektronisches Expansionsventil 22kW	Elec expansion valve 22kW
8	13762	Filter 22kW	Filtre 22kW	Filter 22kW	Filter 22kW
9	14876	Drukschakelaar (laag)	Pressostat (bas)	Druckschalter (niedrig)	Pressure switch (low)
10	14875	Drukschakelaar (hoog)	Pressostat (haut)	Druckschalter (hoch)	Pressure switch (high)
11	13760	Vierwegklep + access 22kW	Vanne quatre voies + accessoires 22kW	Vierwegeventil + Zubehör 22kW	Fourway valve + access 22kW
12	11544	Voorplaat 22kW	Panneau avant 22kW	Frontplatte 22kW	Front plate 22kW
13	13756	Ventilator beschermer 22kW	Grille de ventilateur 22kW	Lüfterschutzgitter 22kW	Fan guard 22kW
14	14871	Ventilator 22kW	Ventilateur 22kW	Lüfter 22kW	Fan 22kW
15	14880	DC ventilator motor 22kW	Moteur de ventilateur DC 22kW	DC-Lüftermotor 22kW	DC fan motor 22kW
16	13768	Zijplaat 22kW	Panneau latéral 22kW	Seitenplatte 22kW	Side plate 22kW
17	14886	Hoekplaat 22kW	Panneau d'angle 22kW	Eckplatte 22kW	Corner plate 22kW
18	16670	Achterplaat 22kW	Panneau arrière 22kW	Rückwand 22kW	Back plate 22kW
19	16669	Topplaat 22kW	Panneau supérieur 22kW	Abdeckplatte oben 22kW	Top plate 22kW
20	13759	Reactor 15-22kW	Réacteur 15-22kW	Reaktor 15-22kW	Reactor 15-22kW
21	12395	Waterstroom schakelaar	Interrupteur de débit d'eau	Wasserstromschalter	Water flow switch
22	11530	Waterpomp 22kW	Pompe à eau 22kW	Wasserpumpe 22kW	Water pump 22kW
23	11535	BHB21	BHB21	BHB21	BHB21
24	11536	Relais	Relais	Relais	Relay
25	14881	Zekering	Fusible	Sicherung	Fuse
26	16666	Voedingschakelaar module	Module de commutation d'alimentation	Leistungs-Schaltmodul	Power switching module
27	13764	PC4003-G	PC4003-G	PC4003-G	PC4003-G
28	14882	ZL0001-G 15 3F-22kW	ZL0001-G 15 3ph-22kW	ZL0001-G 15 3ph-22kW	ZL0001-G 15 3ph-22kW
29	14883	Inv stuurmodule 15 3F-22kW	Module de commande onduleur 15 3ph-22kW	Inverter-Steuermodule 15 3ph-22kW	Inv drive module 15 3ph-22kW
30	14884	Freq inv filterprint 3f	Carte filtre onduleur 3ph	Frequenzumrichter-Filterplatine 3ph	Freq inv filterprint 3ph