

# HEALTHBOX® GO

## KURZANLEITUNG



Bitte lesen Sie diese wichtigen Informationen und die Montageanleitung sorgfältig durch, bevor Sie das Gerät in Betrieb nehmen.

Diese Kurzanleitung enthält die wichtigsten Informationen zur Installation der Renson Healthbox Go.

Lesen Sie die allgemeinen Sicherheitsvorschriften und die speziell zu berücksichtigenden Sicherheitsvorkehrungen in der Montageanleitung, bevor Sie mit der Montage beginnen.



Sie können die ausführliche Montageanleitung hier herunterladen:

## Sicherheit

Verwenden Sie dieses Gerät nur für den in der Montageanleitung beschriebenen Zweck.

- Das Gerät ist nur für den privaten Gebrauch geeignet. Das Gerät ist **NICHT** für den industriellen Einsatz geeignet.
- Die Montage der Renson Healthbox Go muss in Übereinstimmung mit den allgemeinen und örtlich geltenden Bau-, Sicherheits- und Montagevorschriften der kommunalen/städtischen und/oder anderer Instanzen durchgeführt werden.

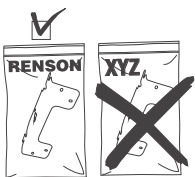

Verwenden Sie nur Originalteile von Renson

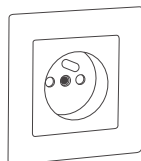

230 VAC  
50/60 Hz

Das Gerät ist nur für den Anschluss an 230 VAC – 50/60 Hz geeignet

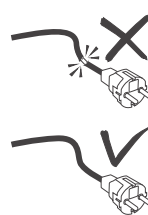

Verwenden Sie kein beschädigtes Netzkabel

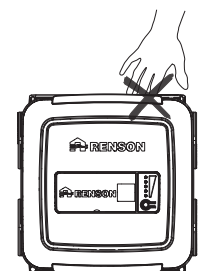

Bewegliche Teile. Verletzungsgefahr. Immer mindestens 0,5 m Leitung anschließen.

# Einstellen der Healthbox® Go

Indem Sie das Heft aus dem Deckel nehmen, erhalten Sie Zugang zu den folgenden Informationen:

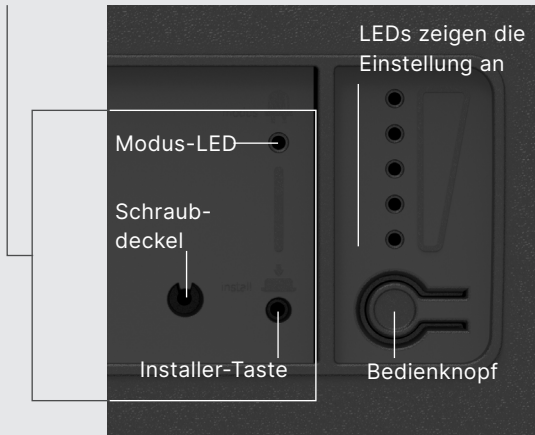

**1** Wie wird das Gerät in den C-Modus geschaltet?

D. h. das Gerät läuft dann mit dem eingestellten maximalen Luftdurchlass.

Je öfter Sie den Bedienknopf drücken, desto mehr LEDs leuchten auf und desto länger wird der C-Modus ausgeführt.

Hinweis: Um den C-Modus zu aktivieren, darf sich das Gerät nicht in einem Installateurmenü befinden (d. h. die Modus-LED darf nicht leuchten)

**2** Wie wird das Gerät eingestellt?

Drücken Sie beispielsweise mit einem Schraubendreher auf die Installer-Taste, um **nacheinander** durch die verschiedenen Menüs zu blättern. Die Farbe der Modus-LED zeigt an, in welchem Menü Sie sich befinden.

Bedeutung der Farbe der Modus-LED	Anpassung Nennluftdurchlass	Ruheluftdurchlass	H <sub>2</sub> O-Empfindlichkeit	CO <sub>2</sub> -Reaktionsniveau	Installateurmenü verlassen
Farbe der Modus-LED					

**3** Drücken Sie den Bedienknopf, um die Einstellung im gewünschten Menü anzupassen. Die LED-Reihe zeigt an, was im ausgewählten Menü eingestellt ist.

**3a** Anpassen Nenndurchlass (eingestellter Höchstwert)

Klicken

**3b** Anpassen Ruheluftdurchlass

Klicken

**3c** Anpassen der H<sub>2</sub>O-Empfindlichkeit

Bei mehr als 4 angeschlossenen Räumen empfehlen wir, die Einstellung „hohe Empfindlichkeit“ zu wählen.

Klicken

**4** Nach einer Zeit x ohne Bedienung verlässt das Gerät automatisch die Installateurmenüs. Sie können auch mehrmals die Installer-Taste drücken, bis die Modus-LED nicht mehr leuchtet.

# Tipps zur Montage

Das einwandfreie Funktionieren Ihres RENSON-Lüftungssystems wird in hohem Maße von der Wahl und der Ausführungsqualität der Luftkanäle und der Durchführung nach außen bestimmt!

## DACHDURCHFÜHRUNG

Wählen Sie eine Dachdurchführung mit geringem Widerstand, wie die **RENSON-Design-Dachdurchführung**.

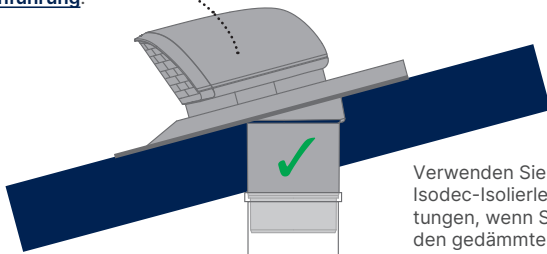

Verwenden Sie Isodec-Isolierleitungen, wenn Sie den gedämmten Raum verlassen, um Kondensation zu vermeiden.

Kanal zur Dachdurchführung: Ø 150 mm

## WANDDURCHFÜHRUNG

- Bei Verwendung einer Wanddurchführung: ein Rückschlagventil verwenden
- Tipp: Wanddurchführung mit eingebautem Rückschlagventil Typ 641

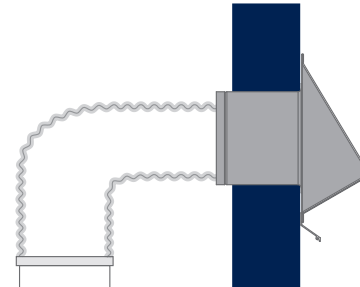

Min. 0,5 m gerade Leitung zur Lüftungseinheit, bevor eine Biegung gemacht wird

Verwenden Sie so wenig Biegungen wie möglich und machen Sie sie **nie enger als 90°**

Vermeiden Sie Biegungen und halten Sie den Kanal so kurz wie möglich

- Luftdurchlass bis zu 175 m³/h: Ø125 mm
- Luftdurchlass > 175 m³/h: Kombinieren Sie mit dem Entladungsring (Art. 33098) und verwenden Sie Ø150 mm

Flexible Elemente sorgfältig herausziehen

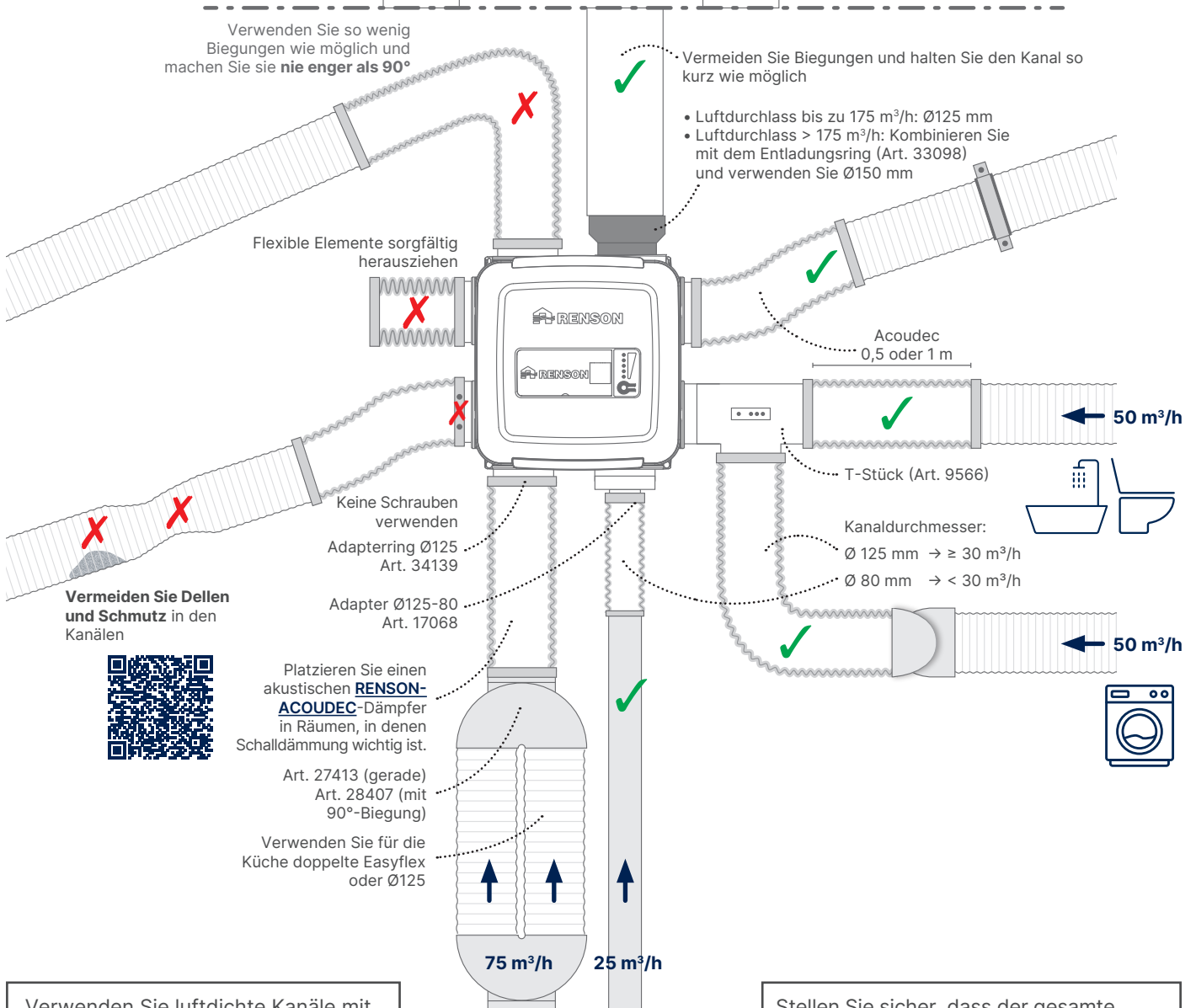

Verwenden Sie luftdichte Kanäle mit ausreichend großem Durchmesser.

Entscheiden Sie sich für einen flexiblen Luftkanal aus dem **RENSON-EASYFLEX**-Sortiment.



Stellen Sie sicher, dass der gesamte Luftwiderstand so gering wie möglich ist.

Ein zu großer Luftwiderstand wird durch einen zu kleinen Kanaldurchmesser, zu viele Biegungen und zu lange Kanäle verursacht.

# Montage Aeroo®

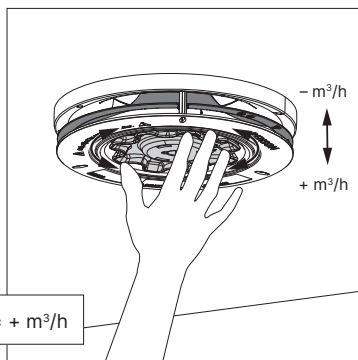
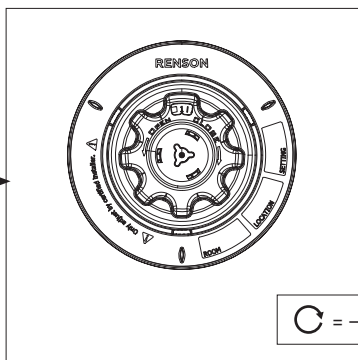
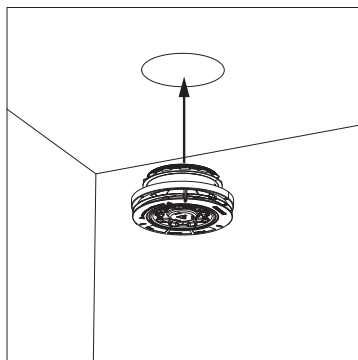
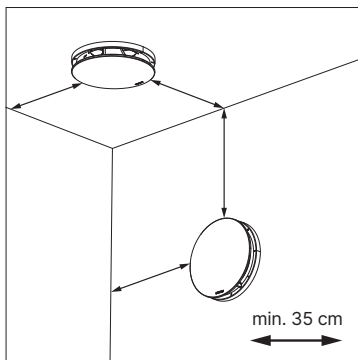

⌚ =  $- m^3/h$    ⌚ =  $+ m^3/h$

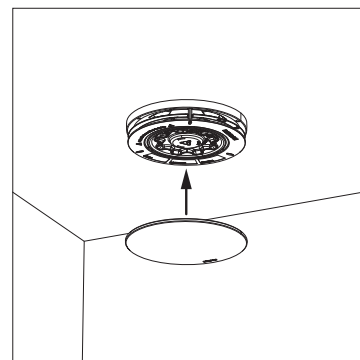
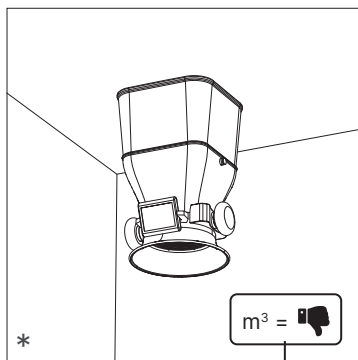
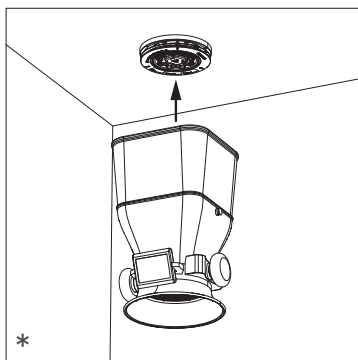
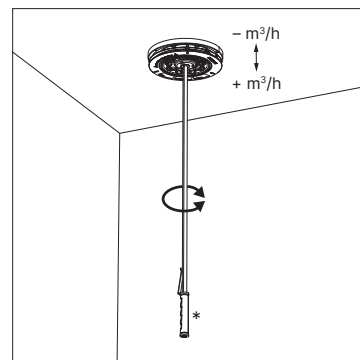

\* Die korrekte und vorschriftsmäßige Einstellung der Luftdurchlässe muss mit professionellen Geräten vorgenommen werden. Beauftragen Sie hierfür einen Fachmann.